

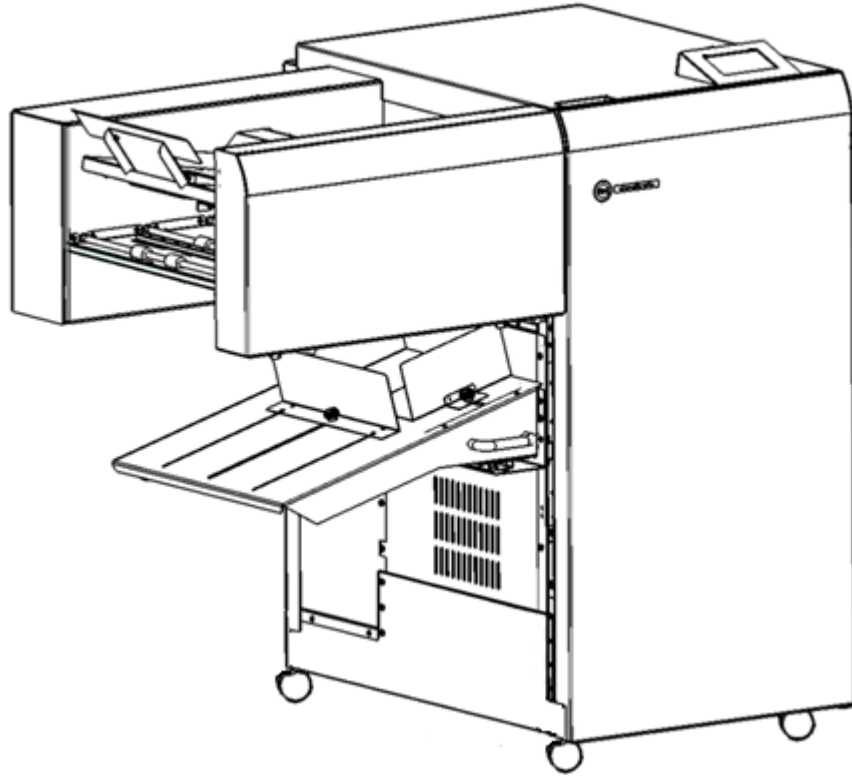

LamPrix™ 100



- (GB)** *Operation Instructions Manual*
- (F)** *Manuel d'instructions et d'utilisation*
- (E)** *Manual de instrucciones de operación*
- (I)** *Manuale d'istruzioni*
- (D)** *Bedienungsanleitung*



ACCO Brands USA LLC.
Four Corporate Drive
Lake Zurich, IL 60047-8997
1-800-723-4000
accobrand.com

Part Number: 7726532AW
Revision number: A1
Issue Date: March 2026



| | |
|-----------------|-----------|
| English | 3 |
| Français | 13 |
| Español | 24 |
| Italiano | 35 |
| Deutsch | 46 |

- (GB) Please read these instructions carefully and keep them in a safe place for future reference.
- (F) Lisez attentivement le présent manuel et conservez-le en lieu sûr afin de pouvoir le consulter en cas de besoin.
- (E) Lea estas instrucciones cuidadosamente y manténgalas en un lugar seguro para consulta en el futuro.
- (I) Si prega di leggere attentamente le presenti istruzioni d'uso e di conservarle a portata di mano per ogni ulteriore consultazione.
- (D) Bitte lesen Sie diese Bedienungsanleitung sorgfältig durch und bewahren Sie sie als Referenz für die Zukunft an einem sicheren Ort auf.



ACCO Brands USA LLC.

Four Corporate Drive
Lake Zurich, IL 60047-8997
1-800-723-4000
accobrands.com



TABLE OF CONTENTS

| | |
|-----------------------------------|-----------|
| 1. SAFETY INSTRUCTIONS | 3 |
| Important safeguards | 3 |
| Cleaning | 3 |
| Safety messages | 4 |
| Service, LamPrix 100 | 4 |
| Service, Cartridges | 4 |
| 2. INTRODUCTION | 4 |
| Duty and Product Positioning | 4 |
| Operating and Lamination Supplies | 4 |
| 3. QUICK START GUIDE | 4 |
| 4. USER OPERATIONS | 7 |
| Loading a Cartridge | 7 |
| Replacing the Film Refill | 7 |
| Emptying the Trim Tray | 8 |
| User Maintenance | 9 |
| User the Feeder | 9 |
| Jam Clearing | 10 |
| Resealing the Film Refill | 10 |
| 5. USER DISPLAY | 11 |
| 6. PROBLEM SOLVING | 11 |
| 7. SPECIFICATIONS | 12 |

1. SAFETY INSTRUCTIONS

THE SAFETY OF YOU AND OTHERS IS VERY IMPORTANT. IMPORTANT SAFETY MESSAGES AND INFORMATION ARE CONTAINED HERE AS WELL AS ON THE MACHINE ITSELF. PLEASE MAKE SURE YOU CAREFULLY READ AND UNDERSTAND ALL OF THESE BEFORE OPERATING THE MACHINE.



THE SAFETY ALERT SYMBOL PRECEDES EACH SAFETY MESSAGE IN THIS OPERATION INSTRUCTIONS MANUAL. THIS SYMBOL INDICATES A POTENTIAL PERSONAL SAFETY HAZARD THAT COULD HURT YOU OR OTHERS.

THE FOLLOWING PICTORIALS ARE FOUND ON THE ADVANCED LAM PRO:

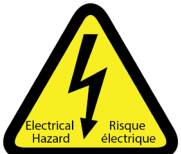

This safety symbol means that you might get seriously hurt or killed if you open the product and expose yourself to hazardous voltage. NEVER remove the screwed-on covers. ALWAYS refer service requirements to qualified service personnel.



SHARP EDGES
ARÊTES VIVES

This safety symbol means that you will be exposed to a sharp blade positioned above the cut stick. Take care when replacing the cut stick. ALWAYS refer blade cleaning or replacement needs to qualified service personnel.



PINCH POINT
POINT DE PINCEMENT

This safety symbol means to be careful of a potential pinch point. Operate the locking mechanism with your hand fully on the handle and away from the frame.

Important safeguards

- ◆ Use the laminator only for its intended purpose of laminating sheets of paper according to the indicated specifications.
- ◆ Retain the Operation Instructions manual for future use.



CAUTION: THE PRINTER ON/OFF SWITCH MAY NOT CUT POWER TO THE LAMINATOR.



CAUTION: THE LAMINATOR ON/OFF SWITCH DOES NOT CUT POWER TO ANY OTHER DEVICE.

- ◆ The laminator must be connected to a supply voltage corresponding to the electrical rating of the machine operation instructions (also listed on the serial number label).
- ◆ The grounding plug is a safety feature and will only fit into the proper grounding-type power outlet. If you are unable to insert the plug into an outlet, contact a qualified electrician to have a suitable outlet installed.
- ◆ Do not alter the plug on the end of the cord set (if provided) of the laminator. It is provided for your safety.
- ◆ Unplug the laminator before moving the machine or whenever the machine is not in use for an extended period.
- ◆ Do not operate the laminator if the machine has a damaged power supply cord or plug. Do not operate the machine after any malfunction. Do not operate the machine in case of liquid spills, or if the machine has been damaged in any other way.
- ◆ Do not overload electrical outlets beyond their capacity. To do so may result in fire or electrical shock.
- ◆ Do not touch the blade edge when replacing or cleaning it.

Cleaning

- ◆ You may clean the exterior of the LamPrix 100 using a soft, damp cloth.
- ◆ Do not use detergents or solvents (unless otherwise stated) as damage to the machine may occur.

Safety messages

MAIN CORDSET SELECTION

(THE FOLLOWING NOTE ONLY APPLIES TO THE UNITS RATED 230V 50Hz, AND LOCATED IN THE EUROPEAN UNION)



CAUTION: WHEN CHOOSING A DETACHABLE LINE CORD FOR USE WITH YOUR LAMPRIX 100, ALWAYS FOLLOW THE FOLLOWING PRECAUTIONS

The cord set consists of three parts: the attachment plug, the cord and the appliance inlet. Each of these components must have European regulatory safety approvals.

The following minimum electrical ratings for the specific cord set are published for safety purposes.

DO NOT USE CORDSETS THAT DO NOT MEET THE FOLLOWING MINIMUM ELECTRICAL REQUIREMENTS.



PLUG: 3 amperes, 250 volts, 50/60 Hz, Class 1, 3 conductor, European safety approved.

CORD: Type H05VV-F3G0.75, Harmonized (< HAR >). The “< >” symbols indicate cord approved according to appropriate European standard (NOTE: “HAR” may be substituted for approval mark of European safety agency that approved the cord. An example would be “< VDE >”).

APPLIANCE CONNECTOR: 3 amperes, 250 volts, 50/60 Hz, European safety approved, Type IEC 320. The cord set shall not exceed 3 meters in length. A cord set with component electrical ratings greater than the minimum specified electrical ratings may be substituted.

FCC NOTE

(THE FOLLOWING NOTE ONLY APPLIES TO THE UNITS RATED 115V 60Hz.)

This equipment has been tested and found to comply with the limits for a Class A digital device, pursuant to Part 15 of the FCC Rules. These limits are designed to provide reasonable protection against harmful interference when the equipment is operated in a commercial environment.

This equipment generates, uses, and can radiate radio frequency energy and, if not installed and used in accordance with the Operation Manual, may cause harmful interference with radio communications. Operation of this equipment in a residential area is likely to cause harmful interference in which case the user will be required to correct the interference at his/her own expense.

CAN ICES-3 (A)/NMB-3(A)



CAUTION: ANY MODIFICATIONS MADE TO THIS DEVICE THAT ARE NOT APPROVED BY GBC MAY VOID THE AUTHORITY GRANTED TO THE USER BY THE FCC AND/OR INDUSTRY CANADA TO OPERATE THIS EQUIPMENT.

Service, LamPrix 100

Do not attempt to service your LamPrix 100 yourself. Contact an authorized service representative for any required repairs or major maintenance for your LamPrix 100



DO NOT REMOVE THE MACHINE'S COVER.

There are NO user-serviceable parts inside the machine in order to avoid potential personal injury and/or damage to property or the machine itself.

Only trained operators should rotate or replace the cutting stick.

Service, Cartridges

The cartridge frames are not serviceable. Damaged cartridge frames should be replaced. Users should monitor their cartridge frame condition.

2. INTRODUCTION

Thank you for purchasing the LamPrix 100. It is a high-speed production system that will enable you to laminate various size documents. It has also been designed for easy operation.

The LamPrix 100 is an innovative solution for lamination and offers the following design features:

- ◆ Film is held in quick-change cartridges that can be interchanged without any tools to switch between film size and type.
- ◆ All LamPrix 100 film rolls are color coded to quickly determine film width.
- ◆ Pre-printed media can be inserted into the feeder for double sided lamination up to 100ppm.

Duty Cycle and Product Positioning

The LamPrix 100 provides a flexible, cost-effective lamination solution for light to medium level lamination production environments.

Duty Cycle – 4 jobs of 250 sheets with 5 minutes between jobs. 30 minutes bypass after every 1,000 sheets.

AMPV - Nominal 2,000 average monthly laminated sheet volume (A4/Letter).

Maximum Recommended Monthly Volume - The maximum recommended monthly lamination volume should NOT exceed 4,000 sheets (A4/Letter).

Operating Lamination Supplies

Cartridge frames are considered consumables and when worn, must be replaced.

Film rolls are consumables and should be replaced when emptied.

Frames have an expected use life of 50 refills. This is a minimum life expectation only. Frame life is NOT guaranteed due to handling and environmental conditions that the frame may endure.

Lamination films are not recyclable. Film refills can be broken down into separate materials for easier disposal or recycling.

3. QUICK START GUIDE

Video guidance can be accessed by visiting:



<https://www.gbc.com/integrated/GBC/OlympiaTraining>

Feed & Laminate Mode: Starting with a new film refill.

This operation will pass pre-printed paper into the lamination path from the feeder and laminate each sheet with the film type installed in the machine.

Inserting the film

- Open the lock arms on either side of the cartridge frame by releasing the spring locks.

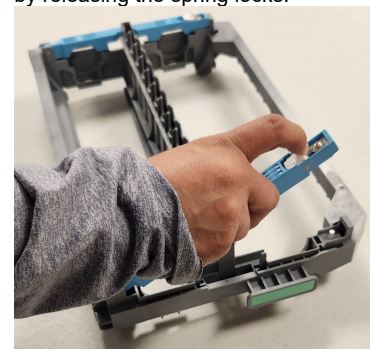

- After removing the refill from the package, remove the shipping tape present on the 2 film rolls.



LamPrix™ 100



iii) Install the refill into the frame. Match the R and L marks on the refill with the R and L marks on the frame.



iv) Close the locking arms on the frame until the spring locks click into place.



v) Open the door of the LamPrix 100
vi) Open the locking handle on the machine.



vii) Install the cartridge into the machine feeding the film into the film guidance slot.

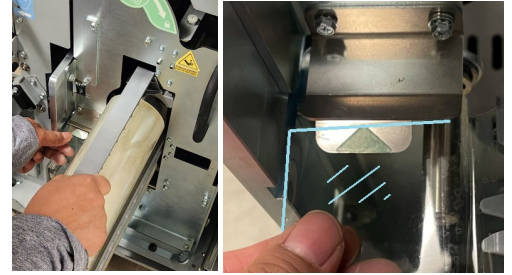

viii) Ensure the edge of the cartridge has engaged past the locking foot.

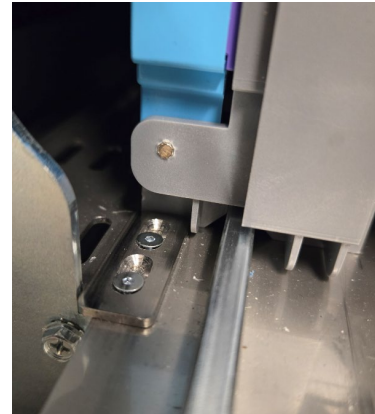

ix) Close the locking handle.



x) Advance the film by turning the pressure roller knob (located in the front of the lamination drawer) by half a turn counter clockwise. Replace the knob.

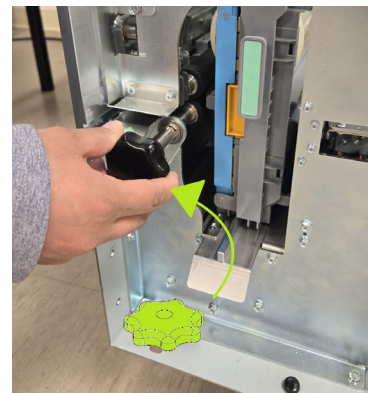

xi) Close the front door.



Setting the film

- xii) On the LCD panel run the Settings> User Functions> Trim Film & Eject cycle.

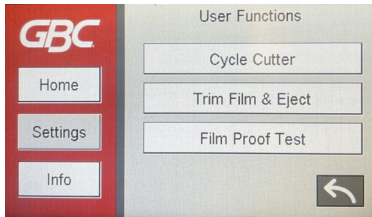

- xiii) Remove the film from the trim tray and check it for curl and wrinkles. If these are present run additional trim cycles until they are gone. Opening and closing the lock handle can help to reset the film position in the rollers and remove wrinkles. Remove all film from the trim tray before proceeding.

Running the feeder

- i) Set the feeder side guides to the correct paper size.

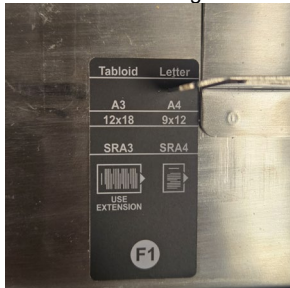

- ii) Set the rear edge angle guide for the correct paper size.
- iii) Insert the paper stack into the feeder ensuring paper stack is below maximum limit line.



- iv) On the main screen select Media and set the paper size and paper weight.



- v) Press the Start/Play button on the main screen to start the job.



Setting the stacking tray

- i) Set the side guides for the correct paper size.
- ii)



- iii) Set the end guide for the correct paper length. Knob should be tightened to hold position.



LamPrix 100 is ready to Laminate!

4. USER OPERATIONS

- A. Loading a Cartridge
- B. Replacing the Film Refill
- C. Emptying the Trim Tray
- D. User Maintenance
 - Cut Stick Surface Change
- E. Using the Feeder
- F. Jam Clearing
- G. Resealing the Film Refill

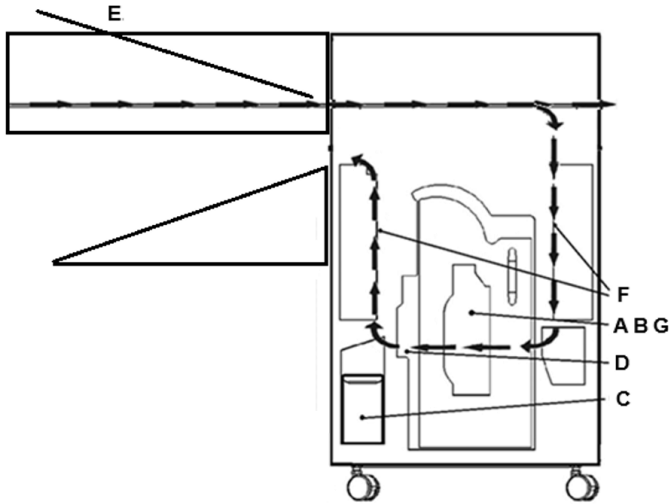

Paper flow and User Interactive sections of LamPrix 100

A. Loading a Cartridge

Refer to the quick start guide on how to load a cartridge.

B. Replacing the Film Refill

- i) Open the door of the LamPrix 100.
- ii) Open the locking handle on the machine.



- iii) Remove the cartridge from the machine. Pull up slightly to ensure the cartridge is free from the locking foot before pulling the cartridge out.



- iv) Open the lock arms on either side of the cartridge frame by releasing the spring locks.



- v) Remove the current refill from the frame.



- vi) Install the new refill into the frame.



- vii) Close the locking arms on the frame until the spring locks click into place.



- viii) Follow steps iv) – x) in the QuickStart section.

C. Emptying the Trim Tray

The Trim Tray for your LamPrix 100 should periodically be pulled out and emptied. The LamPrix 100 uses a sensor and a counter to determine when it is full or needs emptying. Once the Trim Tray becomes full the LCD display shows "Trim Tray Full" message.



LamPrix™ 100

- i) Open the front door.
- ii) Pull the trim tray from the machine.



- iii) Empty the trim pieces. Some pieces may stick to the tray sides and may need to be manually removed.
- iv) Replace the Trim Tray and close the door.

D. User Maintenance

The cutter in the LamPrix 100 uses a replaceable cut stick and needs a new surface once cutting becomes inconsistent or fails. A message will appear on the LCD screen after 1,000 cuts are complete to remind the user to change the cut stick surface.



Cut Stick Surface Change

- i) Unplug the power cord from the rear of the machine.



- ii) Open the front door.
- iii) Remove the 4 thumbscrews holding the cut stick holder bracket.

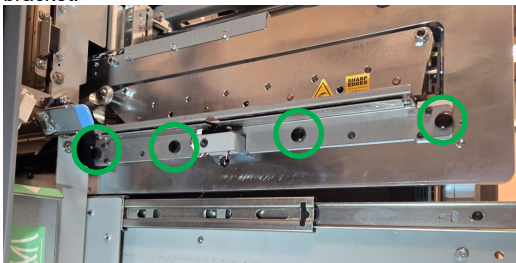

- iv) Remove the cut stick.



- v) Remove any residue or dust from both sides of the cut stick using a soft cloth. Re-install the cut stick with an unused surface or side. The cut stick can be turned over to reveal a new side or turned around to use the opposite side of a surface already used once. If top and bottom surfaces have been used twice each, then install a new cut stick.

- vi) Replace the holder bracket and the 4 thumb screws. It is recommended to install the outer 2 thumbscrews first. Ensure the thumb screws are tight and there are no gaps between the bracket and the frame.



- vii) Empty the Trim Tray – See C in this section.
- viii) Close the door.
- ix) On the LCD panel select Settings> Cut Stick> Cut Stick Cycles Reset.

- x) Retract the film by turning the pressure roller knob (located in the front of the lamination drawer) by a quarter of a turn clockwise. Replace the knob.

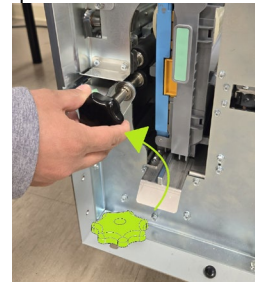

- xi) On the LCD panel run the Settings> Cut Stick> New Surface – Cycle 10x. Run this cycle twice.
- xii) Advance the film by turning the pressure roller knob (located in the front of the lamination drawer) by half a turn counter clockwise. Replace the knob.

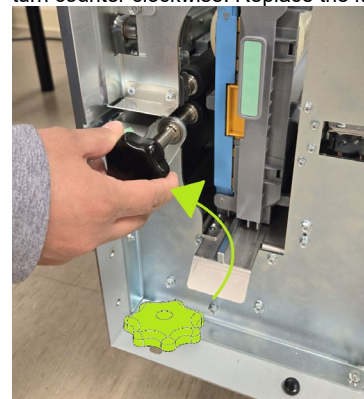

- xiii) On the LCD panel run the Settings> User Functions> Trim Film & Eject cycle.

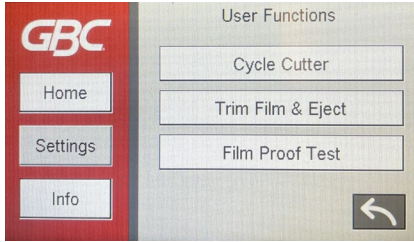

- xiv) Open the door, remove the tray, and check that a piece of film approximately 4 3/4"/120mm in length has been cut and has entered the Trim Tray. If the film is in the tray then skip to xvi).
- xv) If the film is present, above the trim tray, but has not cut and fallen into the Trim Tray run Settings> User Functions> Trim Film & Eject cycles until the film cuts. Uncut film may need to be removed from the trim tray area so that it does not restrict film feeding.
- xvi) If the film is not present either in the tray or above the tray then check the film is not jammed before the cutter. Clear any jam found and return to step ix).
- xvii) The new cut stick surface is ready.

Proof Quantity

- i) Press the number shown in the Proof Qty box. This will allow you to enter any number from 0 to 99.
- ii) Press Enter to set the new default proof size. Setting the value to 0 will operate the Proof button the same as the Play button.

Paper Settings

- i) Set the rear angled guide for the correct paper length.

E. Using the feeder

Refer to section 3.B for initial setup.



1. Press the Play button to run all sheets in the feeder.
2. Press the Proof button to run the amount of sample sheets set in the Proof Qty box on the Media screen.
3. Press the Stop button to allow the feeder to finish laminating the current sheet and then stop.
4. Press the Media button to enter the Media settings screen.

Media Settings Screen.

- i) Select the Media screen when changing the media size or custom proof quantity.
- ii) Select the paper size and paper weight. Paper sizes shown will be ANSI for USA/Canada and ISO sizes for other markets.

11x17, 12x18, A3, SRA3

LTR, A4, 9x12, SRA4

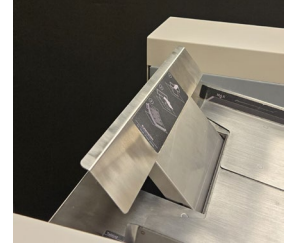
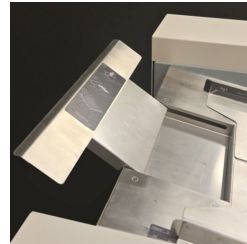

- ii) Set the side guides to the correct paper width, referring to the label. Side guides can also be adjusted once the paper is added.



- iii) Insert the pre-printed media. Maximum capacity for 75gsm paper is marked on the side guide.





- iv) The paper stack will naturally shingle when inserted into the feeder due to the angled entry plate near the pick roller.

F. Jam Clearing



When paper is jammed in the paper path of LamPrix 100 the LCD display shows the area where a sheet(s) is jammed.

| Area | Description |
|------|---|
| 1 | If paper is jammed in Area 1, lift the paper guide plate located at the top, reach underneath the panel, and remove the jammed paper. To close the paper guide, raise the handle to unlatch the lock mechanisms on both sides and firmly close it. |
| 2 | If paper is jammed in Area 2, move the door to the right, reach in and remove the jammed paper. |
| 3 | If paper is jammed in Area 3 open the panel to the right. Reach in and remove the paper. Longer sheets may also span Area 2. |
| 4 | If paper is jammed in Area 4 check and clear Areas 3 and 5 first. The machine will automatically attempt to cut any laminate between the drawer and Area 5 to enable the lamination drawer to be pulled out. If a sheet is present between Area 3 and 4 or Area 4 and 5, clear the sheet from Area 3 or 5 by manually turning the pressure roller using the drive knob, before attempting to pull the drawer out. |
| 5 | If paper is jammed in Area 5, rotate the panel clockwise, reach in and remove the jammed paper. |
| 6 | If paper is jammed in Area 6, move the door to the left, reach in and remove the jammed laminated sheet. Longer sheets may also be present in Area 5. |
| F | If paper is jammed in Area F, open panel F2 and remove the paper. If paper is jammed under the feeder roller, it can be pulled out to the right or pulled back towards the feeder tray ensuring that the feeder roller release lever is pushed forward as shown below. <div data-bbox="391 1392 636 1608" data-label="Image"> </div> |

G. Resealing the Refill

When a jam occurs, the film can be wrinkled or not sealed properly and may need re-sealing.

- i) Remove the cartridge from the LamPrix 100.
- ii) Place the cartridge onto a flat surface.
- iii) Using a pair of scissors or safety vinyl cutter, cut the leading edge of the film so that the 2 separate film rolls are no longer sealed.



- iv) Take the lead edge of film from the top roll and fold it back onto the roll. Line the edges of the film the with the edges of the roll.



- v) Take the lead edge of the lower film roll and pull it straight up and place it on the top film roll taking care to line the edges of the film together.

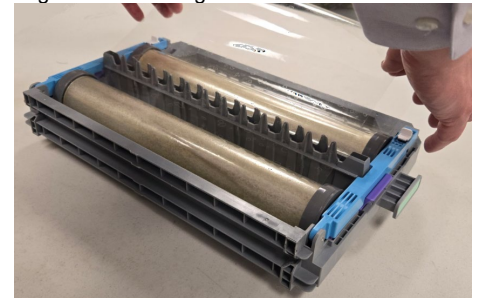

- vi) Cut the film in the sealed portion just below the apex of the top roll.



- vii) Turn the top and bottom film rolls until the laminated film edge is in plane with the paper guide.



- viii) Follow steps 3.B v) – ix). If the laminated film edge is too long to feed into the guidance slot in 3.B vi) then cut a small amount off the lead edge until it can slide in.

5. USER DISPLAY

The LamPrix 100 has an interactive touch screen LCD panel that provides messages, settings, and information relating to the functions of the lamination unit.

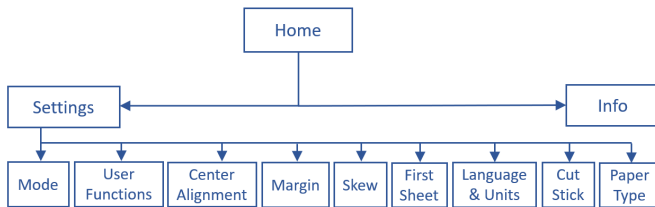

Messages on the LCD Panel

- 1. Ready to Laminate**
LamPrix 100 is ready to run the selected mode.
- 2. Running Laminate**
LamPrix 100 is running in the selected mode operation.
- 3. Trim Tray Full**
When the trim tray container becomes full of film, this message will be displayed.
- 4. Insert Trim Tray**
When the trim tray container is removed or not fully inserted into the laminator unit, this message will be displayed.
- 5. Check Cartridge**
When the cartridge is removed or not fully inserted into the laminator unit, this message will be displayed. When this message is displayed the laminator unit will run in Bypass mode only.
- 6. Close Door**
When the front door is open or not completely closed this message will be displayed.
- 7. Paper Jam Jxxx, Clear Area x,x,x**
When a sheet of paper becomes jammed within the laminator, this message is displayed. See the section of this manual titled PAPER CLEARING for instructions on how to remove a jammed sheet.
- 8. Error EXXX**
When an error occurs, a code will be displayed on the LCD with the message describing the error.

Changing the Settings on the LCD panel

Settings

- **User Functions**
 - **Cycle Cutter**

Use this to manually cycle the cutter. This can be used if a sheet has partially cut and needs to be fully cut to remove the drawer. The door needs to be closed to run this function.

- **Trim Film & Eject**

This cycle will feed a length of laminated film 120mm into the trim tray. This is the same cycle that occurs before the first sheet of each job. The door needs to be closed to run this function.

- **Film Proof Test**

This cycle will feed a length of laminated film around 200mm into the trim tray. The door needs to be closed to run this function. It is recommended to run this cycle only after successfully running the Trim Film & Eject cycle. This cycle can be used to clear wrinkles after resealing the film or to clear a partially laminated sheet.

- **Center Alignment**

Change this value to adjust the sheet position so that the sealed film edge is 4mm.

- **Margin**

Enter the measured values A (lead margin) and B (trail margin), from the last laminated sheet (not the first sheet), as shown on the screen. Adjustments to lead and trail margins will be automatically calculated and set after selecting the check mark and saving.

- **Skew**

This adjustment will allow the sheet angle to be adjusted so it is aligned correctly to the lead and side edges of the film.

- **Language and Units**

Use this setting to change the language and unit display to either inches or millimeters. Some screens may not offer inch conversion due to the precise dimensions involved.

- **Cut Stick**

This screen will allow you to reset the cut stick counter to keep track of cut count on the current cut stick. Current Cut Stick cycles are also displayed.

- **Info**

This screen will display details of the film type, blade & cutter counters, and firmware versions.

6. PROBLEM SOLVING

| Problem | Probable Cause |
|--|--|
| Check cartridge displayed on the LCD | The cartridge is not full seated or engaged in the locking foot. Push the cartridge in and make sure it is fully seated. |
| Trim Tray Full | The trim tray is full, or a piece of laminated film has not fallen into the tray and has blocked the full sensor prematurely. Curled film can fill the trim tray faster than normal. |
| The refill has a faint white ring on it. | Some refills may have white rings. This is normal and will not show on the laminated output. |
| Film is curled, in the paper flow direction, at the beginning of the refill. | Open and close the cartridge locking handle to reseal the lamination rollers. |
| Multiple jams are occurring after changing the cut stick. | Check the thumbs screws, holding the cut stick in place, and correctly tightened. |
| The sheet is skewed inside the laminated output. | Adjust the deskew in the Skew settings menu. If the skew cannot |



| | |
|---|---|
| | be corrected with this adjustment, contact service support. |
| The paper is wrinkled inside the laminated output. | The pressure rollers may need cleaning or replacing. Contact service support. |
| Damage is occurring on the center of the lead edge of the laminated sheet along with multiple J423 jam codes. | The cutting blade may need cleaning, contact service support. |
| Lamination film is misaligned. | Check the front left base edge of the cartridge frame is not worn and is staying locked into the rail foot. A new cartridge frame may be required. An alternative refill can be run to check if this is specific to one refill. |
| J423 is occurring after a new refill is inserted. | Check film is loaded correctly and that the film is not curled or wrinkled. |
| Jams occur with no obvious cause. | Clear the paper path of all film remnants. Thin slivers of laminated film, that are difficult to see, need to be removed. |
| Sheets are double picking frequently from the feeder. | Fan the sheet stack before placing into the feeder. Shingle the lead edge of the stack to ensure the pick roller can separate the sheets well. |

7. SPECIFICATIONS

| | | |
|-----------------------------|---|---|
| Speed | Up to 120 sheets/min | |
| Paper Sizes | ANSI/ US Sizes 8.5" x 11"/ Letter LEF 9" x 12" LEF 11" x 17"/ Ledger SEF 12" x 18" SEF ISO sizes A4 LEF SRA4 LEF A3 SEF SRA3 SEF | |
| Paper Weights | Plain: 75gsm - 300gsm (20# bond to 110# cover) Coated: 120gsm - 300gsm (32# bond to 110# cover) | |
| Bypass mode | 350mm x 1300mm (13.8" x 51.2") 450gsm | |
| Power Supply | 115V, 60Hz, Single Phase 230V, 50Hz, Single Phase | |
| Electrical | Amps and Frequency | 115V; 4.2A; 60Hz (or) 230V; 2.1A; 50Hz |
| Safety Certification | cTUVus | |
| Dimensions | 21.5" (545mm) W x 39.4" (1000mm) H x 30.3" (770mm) D | |
| Weight | 276 lbs. (125kg) | |
| Shipping Weight | 342 lbs. (155kg) | |
| Manufactured | Assembled in Taiwan | |

TABLE DES MATIÈRES

| | |
|---|-----------|
| 1. CONSIGNES DE SÉCURITÉ | 13 |
| Consignes de sécurité importantes | 13 |
| Nettoyage | 13 |
| Messages de sécurité | 13 |
| Entretien, LamPrix 100 | 14 |
| Entretien, Cartouches | 14 |
| 2. INTRODUCTION | 14 |
| Service et positionnement du produit | 14 |
| Fournitures de fonctionnement et plastification | 14 |
| 3. GUIDES DE DÉMARRAGE RAPIDE | 14 |
| 4. OPÉRATIONS PAR L'UTILISATEUR | 17 |
| Chargement d'une cartouche | 17 |
| Remplacement de la recharge de film | 17 |
| Vider le plateau de coupe | 18 |
| Maintenance par l'utilisateur | 18 |
| Utilisation du convoyeur | 19 |
| Élimination des bourrages | 20 |
| Refermer la recharge de film | 20 |
| 5. AFFICHAGE UTILISATEUR | 21 |
| 6. RÉOLUTION DE PROBLÈMES | 22 |
| 7. SPÉCIFICATIONS | 23 |

1. CONSIGNES DE SÉCURITÉ

VOTRE SÉCURITÉ ET CELLES DES AUTRES EST PRIMORDIALE. DES INFORMATIONS ET DES MESSAGES DE SÉCURITÉ IMPORTANTS SONT INCLUS ICI ET SONT DISPOSÉS SUR LA MACHINE. VEUILLEZ VOUS ASSURER D'AVOIR LU ATTENTIVEMENT ET D'AVOIR COMPRIS CES MESSAGES ET CES INFORMATIONS AVANT D'UTILISER LA MACHINE.

 CE SYMBOLE D'AVERTISSEMENT PRÉCÈDE CHAQUE MESSAGE DE SÉCURITÉ DONNÉ DANS CE MANUEL D'INSTRUCTIONS D'UTILISATION. IL INDIQUE UN DANGER POTENTIEL SUSCEPTIBLE DE PROVOQUER DES BLESSURES PERSONNELLES.

LES PICTOGRAMMES SUIVANTS SE SITUENT SUR LA LamPrix 100 :

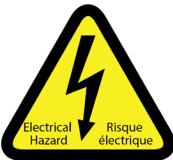

CE SYMBOLE DE SÉCURITÉ SIGNIFIE QUE VOUS RISQUEZ DE VOUS BLESSER SÉRIEUSEMENT OU DE VOUS TUER SI VOUS OUVREZ LE PRODUIT ET VOUS EXPOSEZ À UNE TENSION DANGEREUSE. NE JAMAIS retirer les vis des couvercles. TOUJOURS confier l'entretien à du personnel qualifié.



**SHARP
EDGES**

**ARÊTES
VIVES**

Ce symbole de sécurité signifie que vous serez exposé à une lame tranchante placée au-dessus de la barre de coupe. Soyez prudent lorsque vous remplacez la barre de coupe. Le nettoyage ou le remplacement des lames doit TOUJOURS être confié à un personnel qualifié.



PINCH POINT

POINT DE PINCEMENT

Ce symbole de sécurité signifie qu'il faut faire attention en présence d'un possible point de pincement. Actionnez le mécanisme de verrouillage en gardant la main sur la poignée et en l'éloignant du cadre.

Consignes de sécurité importantes

- ♦ Utilisez uniquement la plastifieuse pour l'usage auquel elle est destinée, c'est-à-dire pour plastifier des feuilles selon les spécifications indiquées.
- ♦ Conserver le manuel d'instructions d'utilisation pour une utilisation ultérieure.



MISE EN GARDE : L'INTERRUPTEUR MARCHÉ/ARRÊT DE L'IMPRIMANTE PEUT NE PAS COUPER L'ALIMENTATION DE LA PLASTIFIEUSE



MISE EN GARDE : L'INTERRUPTEUR MARCHÉ/ARRÊT DE LA PLASTIFIEUSE NE COUPE PAS L'ALIMENTATION DES AUTRES PÉRIPHÉRIQUES.

- ♦ La plastifieuse doit être connectée à une tension d'alimentation correspondant aux caractéristiques électriques indiquées dans les instructions d'utilisation de la machine (également indiquées sur l'étiquette du numéro de série).
- ♦ La prise de terre est un dispositif de sécurité et ne rentrera que dans une prise de courant avec mise à la terre appropriée. Si vous ne parvenez pas à insérer la fiche dans une prise, contactez un électricien qualifié pour faire installer une prise adéquate.
- ♦ Ne modifiez pas la prise à l'extrémité du cordon d'alimentation (le cas échéant) de la plastifieuse. Elle est prévue pour assurer votre sécurité.
- ♦ Débranchez la plastifieuse avant de déplacer la machine ou en cas d'inutilisation prolongée de cette dernière.
- ♦ Ne pas utiliser la plastifieuse si la machine présente une prise ou un cordon d'alimentation endommagé. Ne pas utiliser la machine après un dysfonctionnement. Ne pas utiliser la machine en cas de déversements de liquides, ou si la machine a été autrement endommagée.
- ♦ Ne pas surcharger les prises de courant au-delà de leur capacité. Ceci peut provoquer un incendie ou un choc électrique.
- ♦ Ne touchez pas le bord de la lame lorsque vous la remplacez ou la nettoyez.

Nettoyage

- ♦ Vous pouvez nettoyer l'extérieur de la LamPrix 100 à l'aide d'un chiffon doux et humide.
- ♦ N'utilisez pas de détergents ou de solvants (sauf indication contraire), car vous risquez d'endommager la machine.

Messages de sécurité

SÉLECTION DU CORDON PRINCIPAL

(LA NOTE SUIVANTE S'APPLIQUE UNIQUEMENT AUX APPAREILS DE 230V 50 Hz ET SITUÉS DANS L'UNION EUROPÉENNE)



MISE EN GARDE : LORSQUE VOUS CHOISISSEZ UN CORDON DE SECTEUR DÉTACHABLE À UTILISER AVEC VOTRE LamPrix 100, SUIVEZ TOUJOURS LES PRÉCAUTIONS SUIVANTES



L'ensemble du cordon se compose de trois parties : la fiche de branchement, le cordon et la prise d'alimentation de l'appareil. Chacun de ces composants doit avoir reçu les agréments réglementaires européens en matière de sécurité.

Les valeurs électriques minimales suivantes sont publiées à des fins de sécurité pour l'ensemble de cordon spécifique.

N'UTILISEZ PAS DE CORDON QUI NE RÉPOND PAS AUX EXIGENCES ÉLECTRIQUES MINIMALES SUIVANTES.

PRISE : 3 ampères, 250 volts, 50/60 Hz, classe 1, 3 conducteurs, homologation européenne.

CORDON : Type H05VV-F3G0.75, harmonisé (< HAR >). Les symboles « < > » indiquent que le cordon est approuvé selon la norme européenne appropriée (NOTE : la mention « HAR » peut être remplacée par la marque d'approbation de l'agence européenne de sécurité qui a approuvé le cordon. Un exemple serait « < VDE > »).

BRANCHEMENT DE L'APPAREIL : 3 ampères, 250 volts, 50/60 Hz, approuvé par la sécurité européenne, Type IEC 320. La longueur du cordon ne doit pas dépasser 3 mètres. Un ensemble de cordon dont les caractéristiques électriques des composants sont supérieures aux caractéristiques électriques minimales spécifiées peut être remplacé.

NOTE FCC

(LA NOTE SUIVANTE NE S'APPLIQUE QUE POUR LES APPAREILS ÉTIQUETÉS à 115V 60 Hz)

Cet équipement a été testé et respecte les limites d'un appareil numérique de classe A, conformément à la partie 15 de la réglementation FCC. Ces limites sont conçues pour fournir une protection raisonnable contre les perturbations nocives lorsque l'équipement est utilisé dans un environnement commercial.

Cet équipement émet, utilise et peut irradier de l'énergie radioélectrique et, s'il n'est pas installé et utilisé conformément au Manuel d'utilisation, il peut provoquer des perturbations nocives des communications radio. L'utilisation de cet équipement dans une zone résidentielle peut provoquer des interférences nuisibles, auquel cas l'utilisateur sera tenu de corriger les interférences à ses propres frais.

CAN ICES-3 (A)/NMB-3(A)



MISE EN GARDE : TOUTE MODIFICATION APPORTÉE A CET APPAREIL QUI N'EST PAS APPROUVÉE PAR GBC PEUT ANNULER L'AUTORISATION ACCORDÉE À L'UTILISATEUR PAR LA FCC ET/OU INDUSTRY CANADA D'UTILISER CET ÉQUIPEMENT.

Service, LamPrix 100

N'essayez pas d'entretenir vous-même votre LamPrix 100. Contacter un représentant d'entretien agréé pour toute réparation ou entretien majeur de votre LamPrix 100



NE PAS RETIRER LE COUVERCLE DE LA MACHINE.

L'appareil ne contient AUCUNE pièce pouvant être réparée par l'utilisateur afin d'éviter tout risque de blessure et/ou de dommage matériel ou de l'appareil lui-même.

Uniquement les opérateurs sont autorisés à tourner ou remplacer la tige de découpe.

Entretien, Cartouches

Il n'est pas possible d'effectuer des opérations d'entretien sur les cadres de cartouche. Les cadres de cartouche abîmés doivent être remplacés. Les utilisateurs doivent surveiller l'état de leur cadre de cartouche.

2. INTRODUCTION

Merci d'avoir acheté la LamPrix 100. Il s'agit d'un système de production à grande vitesse qui vous permettra de plastifier des documents de différentes tailles. Il a également été pensé pour être facile à utiliser.

La LamPrix 100 est une solution innovante destinée à plastifier et présente les caractéristiques suivantes :

- ♦ Le film est contenu dans des cartouches à remplacement rapide qui peuvent être interchangeables sans outil pour passer d'une taille et d'un type de film à l'autre.
- ♦ Tous les rouleaux de film LamPrix 100 sont codés par couleur pour déterminer rapidement la largeur du film.
- ♦ Les supports pré-imprimés peuvent être placés dans le chargeur pour un pelliculage recto-verso à une vitesse pouvant atteindre 100 ppm.

Cycle d'utilisation et positionnement du produit

La LamPrix 100 constitue une solution de plastification flexible et rentable pour les environnements de production de plastification de niveau légère à moyenne.

Cycle d'utilisation - 4 travaux de 250 feuilles avec une pause de 5 minutes entre les travaux. 30 minutes de dérivation toutes les 1 000 feuilles.

AMPV - Volume mensuel moyen nominal de 2 000 feuilles plastifiées (A4/Lettre).

Volume mensuel maximum recommandé - Le volume mensuel maximum de plastification recommandé ne doit PAS dépasser 4 000 feuilles (A4/Lettre).

Utilisation des fournitures de plastification

Les châssis de cartouche sont considérés comme des consommables et ils doivent être remplacés lorsqu'ils sont usés.

Les rouleaux de film sont des consommables et doivent être remplacés lorsqu'ils sont vides.

Les châssis ont une durée de vie prévue de 50 recharges. Il s'agit uniquement d'une espérance de vie minimale. La durée de vie du châssis n'est PAS garantie en raison des manipulations et des conditions environnementales auxquelles ce dernier peut être soumis.

Les films de laminage ne sont pas recyclables. Les recharges de film peuvent être décomposées en matériaux séparés pour une élimination ou un recyclage plus facile.

3. GUIDE DE DÉMARRAGE RAPIDE

Le guidage vidéo peut être consulté en visitant :



<https://www.gbc.com/integrated/GBC/OlympiaTraining>

Mode d'alimentation et de lamination :

Cette opération fera passer du papier pré-imprimé dans le chemin de lamination depuis le convoyeur et laminera chaque feuille avec le type de film installé dans la machine.

Insertion du film

- i) Ouvrez les bras de verrouillage de chaque côté du châssis de la cartouche en libérant les verrous à ressort.

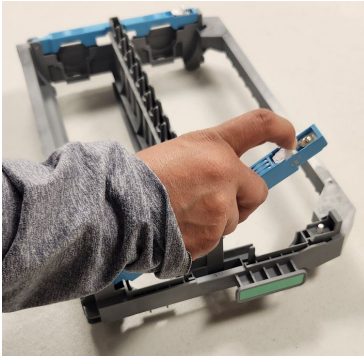

- ii) Après avoir sorti la recharge de l'emballage, retirez le ruban adhésif de transport présent sur les deux rouleaux de film.



- iii) Installez la recharge dans le châssis. Faites correspondre les marques R et L de la recharge avec les marques R et L du cadre.



- iv) Fermez les bras de verrouillage sur le châssis jusqu'à ce que les verrous à ressort s'enclenchent.



- v) Ouvrez la porte de la LamPrix 100
vi) Ouvrez la poignée de verrouillage de la machine.



- vii) Installez la cartouche dans l'appareil en introduisant le film dans la fente de guidage du film.

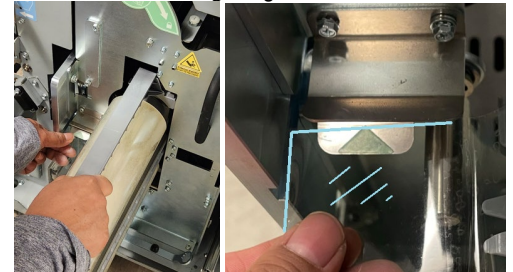

- viii) Assurez-vous que le bord de la cartouche s'est engagé au-delà de la base de verrouillage.

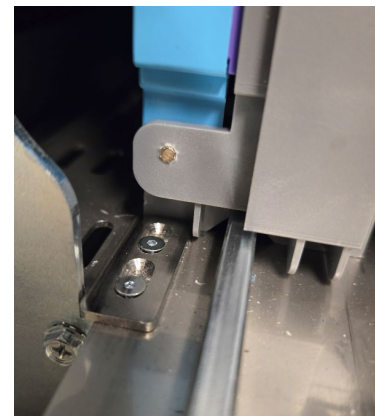

- ix) Fermez la poignée de verrouillage.



- x) Faites avancer le film en tournant la molette du rouleau de pression (située à l'avant du tiroir de plastification) d'un demi-tour dans le sens inverse des aiguilles d'une montre. Remettez la molette en place.

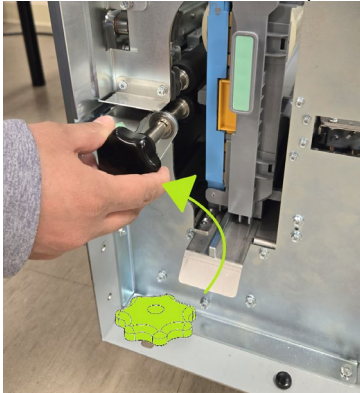

- xi) Fermez la porte d'entrée.

Mise en place du film

- xii) Sur l'écran LCD, lancez le cycle Paramètres> Fonc.utilis.> Découp/eject.Film.

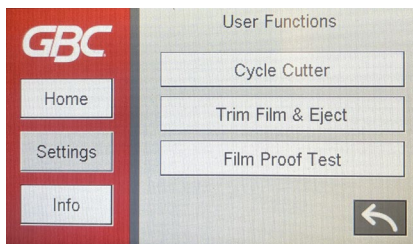

- xiii) Retirez le film du bac de coupe et vérifiez qu'il n'est pas gondolé ou froissé. Si c'est le cas, effectuez des cycles de coupe supplémentaires jusqu'à ce qu'il n'y en ait plus. L'ouverture et la fermeture de la poignée de verrouillage peuvent aider à réinitialiser la position du film dans les rouleaux et à éliminer les plis. Retirez tout le film du plateau de coupe avant de procéder.

Réglage du plateau d'empilage

- i) Réglez les guides latéraux pour le format de papier correct.

ii)



- iii) Réglez le guide d'extrémité pour la longueur de papier correcte. Le bouton doit être serré pour maintenir la position.



LamPrix 100 est prêt à laminer !

Mettre en marche le convoyeur

- i) Réglez les guides latéraux du convoyeur au format de papier correct.

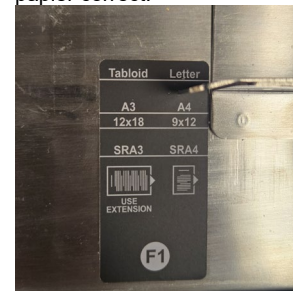

- ii) Réglez le guide d'angle de bord arrière pour le format de papier correct.

- iii) Insérez la pile de papier dans le convoyeur en vous assurant que la pile de papier est en dessous de la ligne limite maximale.



- iv) Sur l'écran principal, sélectionnez Media et définissez le format de papier et le poids du papier.





- v) Appuyez sur le bouton Start/Play de l'écran principal pour démarrer la tâche.



4. OPÉRATIONS PAR L'UTILISATEUR

- A. Chargement d'une cartouche
- B. Remplacement de la recharge de film
- C. Vider le plateau de coupe
- D. Maintenance par l'utilisateur
 - Changement de surface de la barre de coupe
- E. Utilisation du Convoyeur
- F. Élimination des bourrages
- G. Refermer la recharge de film

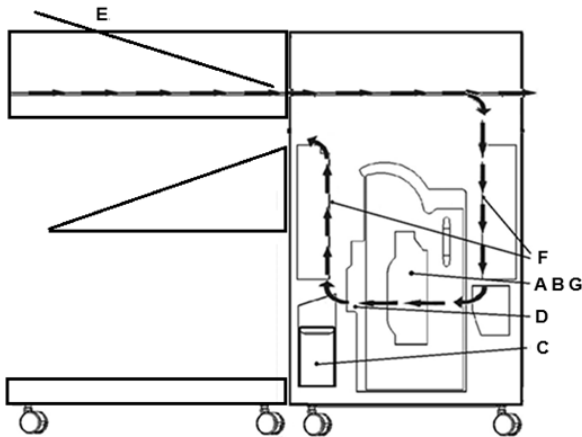

Flux de papier et sections interactives avec l'utilisateur de la LamPrix 100

A. Chargement d'une cartouche

Reportez-vous au guide de démarrage rapide pour savoir comment charger une cartouche.

B. Remise en place de la recharge de film

- i) Ouvrez la porte de la LamPrix 100.
- ii) Ouvrez la poignée de verrouillage de la machine.



- iii) Retirez la cartouche de la machine. Tirez légèrement vers le haut pour vous assurer que la cartouche est libérée de la base de verrouillage avant de retirer la cartouche.



- iv) Ouvrez les bras de verrouillage de chaque côté du châssis de la cartouche en libérant les verrous à ressort.



- v) Retirez la recharge actuelle du châssis.



- vi) Installez la nouvelle recharge dans le châssis.



- vii) Fermez les bras de verrouillage sur le châssis jusqu'à ce que les verrous à ressort s'enclenchent.

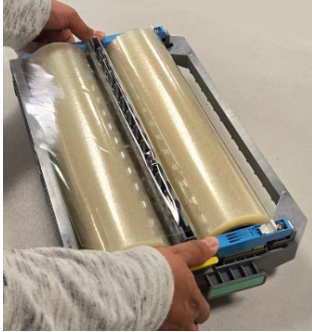

- viii) Suivez les étapes iv) à x) de la section Démarrage rapide.

C. Vider le plateau de coupe

Le plateau de coupe de votre LamPrix 100 doit être régulièrement retiré et vidé. La LamPrix 100 utilise un capteur et un compteur pour déterminer s'il est plein ou s'il doit être vidé. Une fois que le plateau de coupe est plein, l'écran LCD affiche le message « Plat.coupe plein ».

- i) Ouvrez la porte avant.
ii) Retirez le plateau de coupe de la machine.



- iii) Videz les résidus de coupe. Certains morceaux peuvent coller aux parois du plateau et devront être retirés à la main.
iv) Remplacez le plateau de coupe et fermez la porte.

D. Maintenance par l'utilisateur

Le massicot de la LamPrix 100 utilise une barre de coupe remplaçable et sa surface doit être remplacée lorsque la coupe devient irrégulière ou échoue. Un message s'affiche sur l'écran LCD après 1 000 coupes pour rappeler à l'utilisateur de changer la surface de la barre de coupe.



Changement de surface de la barre de coupe

- i) Débranchez le cordon d'alimentation à l'arrière de la machine.



- ii) Ouvrez la porte avant.
iii) Retirez les 4 vis à oreilles qui maintiennent le support de la barre de coupe.

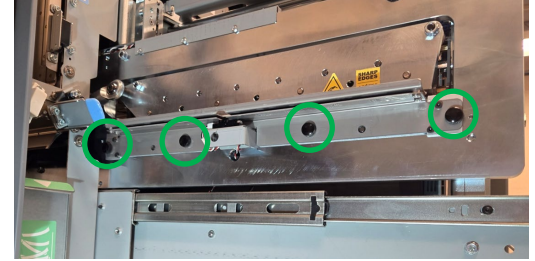

- iv) Retirez la barre de coupe.



- v) Retirez tout résidu ou toute poussière des deux côtés de la tige de coupe à l'aide d'un chiffon doux. Réinstallez le tige de coupe avec une surface ou un côté inutilisé. La tige de coupe peut être retournée pour révéler un nouveau côté ou tourné pour utiliser le côté opposé d'une surface déjà utilisée. Si les surfaces supérieure et inférieure ont été utilisées deux fois chacune, alors installez une nouvelle tige de coupe.
vi) Remettez le support de fixation et les 4 vis à oreilles en place. Il est recommandé d'installer les deux vis à oreilles extérieures dans un premier temps. Assurez-vous que les vis à oreilles sont bien serrées et qu'il n'y a pas d'espace entre le support et le châssis.



- vii) Videz le plateau de coupe - Voir C dans cette section.
viii) Fermez la porte.
ix) Sur l'écran LCD, sélectionnez Paramètres> Barr.coup.> Réinit.cycle barr.coup.
x) Rétractez le film en tournant la molette du rouleau de pression (située à l'avant du tiroir de plastification) d'un quart de tour dans le sens des aiguilles d'une montre. Remettez la molette en place.

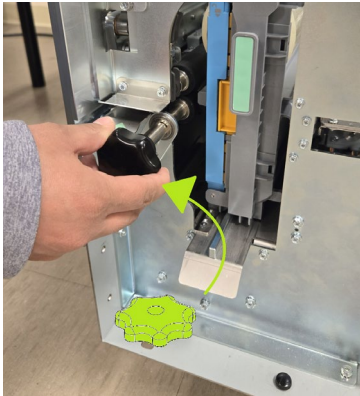

- xi) Sur l'écran LCD, lancez l'opération Paramètres > Barr.coup. > Nouv. Surf. - Cycle 10x. Exécutez ce cycle deux fois.
- xii) Faites avancer le film en tournant la molette du rouleau de pression (située à l'avant du tiroir de plastification) d'un demi-tour dans le sens inverse des aiguilles d'une montre. Remettez la molette en place.

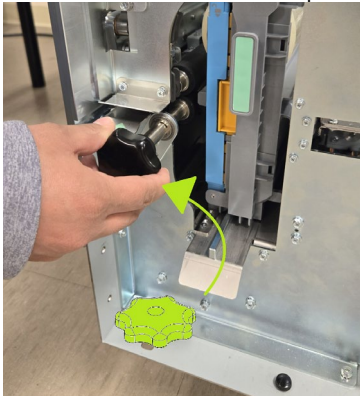

- xiii) Sur l'écran LCD, lancez le cycle Paramètres> Fonc.utilis.> Découp/eject.Film.

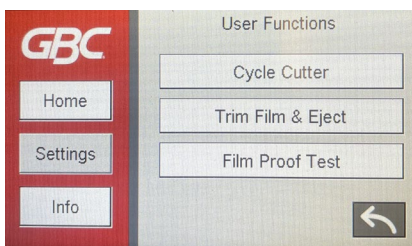

- xiv) Ouvrez la porte, retirez le plateau et vérifiez qu'un morceau de film d'environ 4¾"/120 mm de long a été coupé et est entré dans le plateau de coupe. Si le film est dans le plateau, passez au point xvi).
- xv) Si le film est présent, au-dessus du bac de coupe, mais qu'il n'a pas été coupé et qu'il est tombé dans le plateau de coupe, exécutez la commande Paramètres> Fonc.utilis.> Découp/eject.Film jusqu'à ce que le film soit coupé. Il peut être nécessaire de retirer le film non coupé de la zone du plateau de coupe afin qu'il ne gêne pas l'alimentation du film.
- xvi) Si le film n'est pas présent dans le plateau ou au-dessus du plateau, vérifiez que le film n'est pas coincé devant le massicot. Éliminez tout bourrage détecté et revenez à l'étape ix).
- xvii) La nouvelle surface de barre de coupe est prête.

E. Utilisation du convoyeur

Référez-vous à la section 3.C pour la configuration initiale.



1. Appuyez sur le bouton Play pour acheminer toutes les feuilles dans le convoyeur.
2. Appuyez sur le bouton Proof pour acheminer la quantité de feuilles d'échantillon définie dans le cadre Proof Qty (Qté de révisions) sur l'écran Media.
3. Appuyez sur le bouton Stop pour permettre au convoyeur de finir la lamination de la feuille actuelle et puis d'arrêter.
4. Appuyez sur le bouton Media pour accéder à l'écran de paramètre Media.

Écran de paramètre Media.

- i) Sélectionnez l'écran Media au moment de modifier le format des supports ou de personnaliser la quantité de révision.
- ii) Sélectionnez le format du papier ou le poids du papier. Les formats du papier affichés seront ANSI pour USA/Canada et les formats ISO pour d'autres marchés.



Quantité de Révisions

- i) Appuyez sur le nombre affiché dans le cadre Proof Qty (Qté de révisions) Cela vous permettra d'entrer n'importe quel nombre de 0 à 99.
- ii) Appuyez sur Enter (Entrée) pour régler le nouveau format de révision par défaut. Définir la valeur sur 0 activera le bouton Révision comme le bouton Play.

Réglages du papier

- i) Réglez le guide angulaire arrière pour la longueur de papier correcte.

11x17, 12x18, A3, SRA3

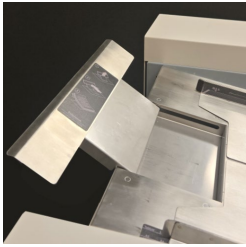

LTR, A4, 9x12, SRA4

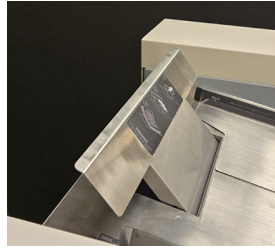

- ii) Réglez les guides latéraux sur la bonne largeur de papier, en vous référant à l'étiquette. Les guides latéraux peuvent également être ajustés une fois le papier ajouté.



- iii) Insérez le support pré-imprimé. La capacité maximale pour le papier de 75gsm est marquée sur le guide latéral.



- iv) La pile de papier va naturellement former des bardeaux lorsqu'elle est insérée dans le chargeur en raison de la plaque d'entrée inclinée près du rouleau de prélèvement.

F. Élimination des brourages



Lorsque du papier est coincé dans le circuit papier de la LamPrix 100, l'écran LCD affiche la zone où une ou plusieurs feuilles sont coincées.

| Zone | Description |
|------|---|
| 1 | Si du papier est coincé dans la zone 1, soulevez la plaque de guidage du papier située en haut, passez sous le panneau et retirez le papier coincé. Pour fermer le guide-papier, soulevez la poignée pour déverrouiller les mécanismes de verrouillage des deux côtés et refermez-la fermement. |
| 2 | Si le papier est coincé dans la zone 2, déplacez le capot supérieur vers la droite et retirez le papier coincé. |
| 3 | Si du papier est coincé dans la zone 3, ouvrez le capot vers la droite. Saisissez le papier et retirez-le. Des |

| | |
|---|---|
| | feuilles plus longues peuvent également atteindre la zone 2. |
| 4 | Si du papier est coincé dans la Zone 4, vérifiez et nettoyez d'abord les Zones 3 et 5. La machine essaiera automatiquement de couper tout stratifié entre le tiroir et la Zone 5 pour permettre au tiroir de laminage d'être retiré. Si une feuille est présente entre les Zones 3 et 4 ou entre les Zones 4 et 5, retirez-la des Zones 3 ou 5 en tournant manuellement le rouleau de pression à l'aide du bouton d'entraînement, avant de tenter de retirer le tiroir. |
| 5 | Si le papier est coincé dans la zone 5, tournez le capot vers la droite, saisissez le papier et retirez le papier coincé. |
| 6 | Si le papier est coincé dans la zone 6, déplacez le capot supérieur vers la gauche et retirez la feuille plastifiée coincée. Des feuilles plus longues peuvent également être présentes dans la zone 5. |
| F | Si du papier est coincé dans la Zone F, ouvrez le panneau F2 et retirez le papier. Si du papier est coincé sous le rouleau d'alimentation, il peut être retiré vers la droite ou tiré en arrière vers le plateau du convoyeur, en veillant à ce que le levier de libération du rouleau du convoyeur soit poussé vers l'avant comme indiqué ci-dessous. |



G. Refermer la recharge

En cas de brouillage, le film peut être froissé ou mal scellé et il peut être nécessaire de le refermer.

- i) Retirez la cartouche de la LamPrix 100.
- ii) Placez la cartouche sur une surface plane.
- iii) À l'aide d'une paire de ciseaux ou d'un coupe-vinyle de sécurité, coupez le bord avant du film afin que les 2 rouleaux de film séparés ne soient plus scellés.



- iv) Prenez le bord avant du film du rouleau supérieur et repliez-le sur le rouleau. Alignez les bords du film sur les bords du rouleau.



- v) Prenez le bord avant du rouleau de film inférieur, tirez-le vers le haut et placez-le sur le rouleau de film supérieur en prenant soin d'aligner les bords du film.

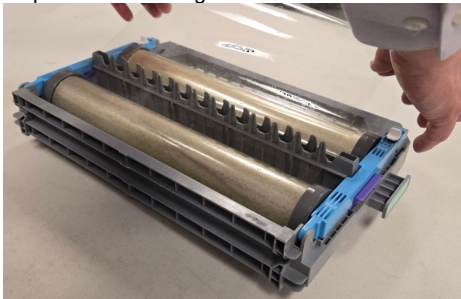

- vi) Coupez le film dans la partie scellée juste en dessous du sommet du rouleau supérieur.



- vii) Tournez les rouleaux de film supérieur et inférieur jusqu'à ce que le bord du film plastifié soit aligné avec le guide papier.



- viii) Suivez les étapes 3.B v) - ix). Si le bord du film plastifié est trop long pour être introduit dans la fente de guidage du point 3.B vi), coupez une petite partie du bord d'attaque jusqu'à ce qu'il puisse s'y glisser.

La LamPrix 100 dispose d'un écran LCD interactif tactile qui affiche des messages, des paramètres et des informations relatives aux fonctions de l'unité de plastification.

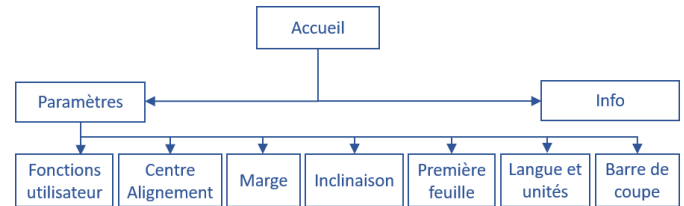

Messages sur l'écran LCD

1. Prêt à plastifier

La LamPrix 100 est prête à exécuter le mode sélectionné.

2. Plastification en cours (Plastif.en cours)

La LamPrix 100 est en marche dans le mode de fonctionnement sélectionné.

3. Plateau de coupe plein (Plat.coupe plein)

Ce message s'affiche lorsque le plateau de coupe est rempli de résidus de film.

4. Insérer le plateau de coupe (Ins. plat.coupe)

Ce message s'affiche lorsque le plateau de coupe est retiré ou n'est pas complètement inséré dans l'unité de plastification.

5. Vérifier la cartouche (Vérif.cartouche)

Lorsque la cartouche est retirée ou n'est pas complètement insérée dans l'unité de plastification, ce message s'affiche. Lorsque ce message s'affiche, l'unité de plastification fonctionne uniquement en mode de dérivation.

6. Fermer la porte (Fermer Porte)

Ce message s'affiche lorsque la porte d'entrée est ouverte ou n'est pas complètement fermée.

7. Bourrage papier (Bourr.pap) Jxxx, garder la zone dégagée (dégager zone) x,x,x

Ce message s'affiche lorsqu'une feuille de papier est coincée dans l'unité de plastification. Reportez-vous à la section de ce manuel intitulée DEGAGEMENT DU PAPIER pour savoir comment retirer une feuille coincée.

8. Erreur EXXX

Lorsqu'une erreur se produit, un code s'affiche sur l'écran LCD avec le message décrivant l'erreur.

Modifier les paramètres sur l'écran LCD

Paramètres (Param.)

- Fonctions de l'utilisateur (Fonc.utilis.)

- Cycle de massicot (Cycle. Mass.)

Cette fonction permet de faire fonctionner manuellement le massicot. Cette fonction peut être utilisée si une feuille a été partiellement coupée et doit être entièrement coupée pour retirer le tiroir. La porte doit être fermée pour exécuter cette fonction.

- Découper le film et l'éjecter (Découp/eject.Film)

Ce cycle permet d'introduire une longueur de film plastifié de 120 mm dans le plateau de coupe. C'est le même cycle qui se produit avant la première feuille de chaque tâche. La porte doit être fermée pour exécuter cette fonction.

- Test de rupture du film (Test rupt. Film)

Ce cycle permet d'introduire une longueur de film plastifié d'environ 200 mm dans le plateau de coupe. La porte doit être fermée pour exécuter cette fonction. Il est recommandé de n'exécuter ce cycle qu'après avoir exécuté avec succès le cycle de découpage du film et d'éjection. Ce cycle peut être utilisé pour éliminer les plis après la refermeture du film ou pour éliminer une feuille partiellement plastifiée.

- Alignement du centre (Align. du centre)

Modifiez cette valeur pour ajuster la position de la feuille de manière à ce que le bord du film scellé soit de 4 mm.

5. AFFICHAGE UTILISATEUR



- **Marge**

Saisissez les valeurs mesurées A (marge d'attaque) et B (marge arrière) de la dernière feuille plastifiée (et non de la première), comme indiqué à l'écran. Les ajustements des marges d'attaque et arrière seront automatiquement calculés et définis après avoir coché la case et été sauvegardés.

- **Inclinaison (Inclin.)**

Cet réglage permet d'ajuster l'angle de la feuille de manière à ce qu'elle soit correctement alignée sur les bords d'attaque et les bords latéraux du film.

- **Langue et unités (Langue & Unit.)**

Cet paramètre permet de changer la langue et l'unité d'affichage en pouces ou en millimètres. Certains écrans n'offrent pas de conversion en pouces en raison des dimensions précises qu'ils impliquent.

- **Barre de coupe (Barr.coupe.)**

Cet écran vous permet de réinitialiser le compteur de la barre de coupe afin de suivre le nombre de coupes sur la barre de coupe actuelle. Les cycles actuels de barre de coupe sont également affichés.

- **Info**

Cet écran affiche des détails sur le type de film, les compteurs de lames et de massicots, et les versions du micrologiciel.

6. RÉOLUTION DE PROBLÈMES

| Problème | Cause probable |
|---|---|
| L'écran LCD indique qu'il faut vérifier la cartouche | La cartouche n'est pas complètement en place ou engagée dans la base de verrouillage. Enfoncez la cartouche et assurez-vous qu'elle est bien en place. |
| Plateau de coupe plein | Le plateau de coupe est plein ou un morceau de film plastifié n'est pas tombé dans le plateau et a bloqué prématurément le capteur de remplissage. Un film enroulé peut remplir le plateau de coupe plus rapidement que la normale. |
| La recharge présente un léger anneau blanc. | Certaines recharges peuvent présenter des anneaux blancs. Ce phénomène est normal et n'apparaît pas sur le produit plastifié. |
| Le film est enroulé dans le sens du papier au début de la recharge. | Ouvrez et fermez la poignée de verrouillage de la cartouche pour remettre en place les rouleaux de plastification. |
| De multiples blocages se produisent après le changement de la barre de coupe. | Vérifiez que les vis à serrage à main, qui maintiennent la barre de coupe en place, sont correctement serrées. |
| La feuille est de travers à l'intérieur de la sortie plastifiée. | Réglez le désalignement dans le menu des paramètres Inclinaison (Inclin.). Si ce réglage ne permet pas de corriger l'alignement, contactez le service d'assistance. |

| | |
|---|--|
| Le papier est froissé à l'intérieur de la sortie plastifiée. | Les rouleaux de pression peuvent avoir besoin d'être nettoyés ou remplacés. Contacter l'assistance à l'entretien. |
| Des dommages se produisent au centre du bord d'attaque de la feuille plastifiée, ainsi que plusieurs codes de blocage J423. | La lame de coupe a peut-être besoin d'être nettoyée, contactez le service d'assistance. |
| Le film de plastification est mal aligné. | Vérifiez que le bord avant gauche du châssis de la cartouche n'est pas usé et qu'il reste bloqué dans la base du rail. Un nouveau châssis de cartouche peut être nécessaire. Une autre recharge peut être utilisée pour vérifier si le problème est spécifique à une recharge. |
| J423 se produit après l'insertion d'une nouvelle recharge. | Vérifiez que le film est correctement chargé et qu'il n'est pas enroulé ou froissé. |
| Les bourrages se produisent sans cause évidente. | Dégagez le chemin du papier de tous les restes de film. Les fines lamelles de film laminé, difficilement visibles, doivent être retirées. |
| Les feuilles sont fréquemment à double préhension dans le convoyeur. | Ventilez la pile de feuilles avant de la placer dans le convoyeur. Barrez le bord avant de la pile pour vous assurer que le rouleau de préhension peut bien séparer les feuilles. |

**7. CARACTÉRISTIQUES**

| | |
|----------------------------------|---|
| Vitesse | Jusqu'à 120 feuilles/min |
| Formats de papier | Format ANSI / US 8.5" x 11"/ Lettre LEF 9" x 12" LEF 11" x 17"/ Ledger SEF 12" x 18" SEF Formats ISO A4 LEF SRA4 LEF A3 SEF SRA3 SEF |
| Poids du papier | Simple : 75gsm - 300gsm (20# reliage à 110# couverture) Revêtu : 120gsm - 300gsm (32# reliage à 110# couverture) |
| Mode dérivation | 350 mm x 1300 mm (13,8" x 51.2") 450gsm |
| Alimentation | 115 V, 60 Hz, monophasé 230 V, 50 Hz, monophasé |
| Alimentation électrique | Ampères et fréquence 115V ; 4,2 A ; 60 Hz (ou) 230 V ; 2,1 A ; 50 Hz |
| Certification de sécurité | cTUVus |
| Dimensions | 21.5" (545 mm) L x 39.4" (1000 mm) H x 30.3" (770 mm) P |
| Poids | 276 lbs. (125 kg) |
| Poids d'expédition | 342 lbs. (155 kg) |
| Fabricant | Assemblé à Taïwan |

ÍNDICE DE CONTENIDO

| | |
|--|-----------|
| 1. INSTRUCCIONES DE SEGURIDAD | 24 |
| Medidas de seguridad importantes | 24 |
| Limpieza | 24 |
| Mensajes de seguridad | 24 |
| Mantenimiento, LamPrix 100 | 25 |
| Mantenimiento, Cartuchos | 25 |
| 2. INTRODUCCIÓN | 25 |
| Servicio y posicionamiento del producto | 25 |
| Funcionamiento y suministros para plastificado | 25 |
| 3. GUÍA DE INICIO RÁPIDO | 25 |
| 4. OPERACIONES DE USUARIO | 28 |
| Cargar un cartucho | 28 |
| Sustituir la recarga de lámina | 28 |
| Vaciar la bandeja de recorte | 29 |
| Mantenimiento | 29 |
| Usar el alimentador | 30 |
| Eliminar atascos | 31 |
| Volver a sellar la recarga de lámina | 31 |
| 5. PANTALLA DE USUARIO | 32 |
| 6. RESOLUCIÓN DE PROBLEMAS | 33 |
| 7. ESPECIFICACIONES | 34 |

1. INSTRUCCIONES DE SEGURIDAD

SU SEGURIDAD Y LA DE LOS DEMÁS ES MUY IMPORTANTE. EN ESTE MANUAL, ASÍ COMO EN LA PROPIA MÁQUINA, HAY INFORMACIÓN Y MENSAJES DE SEGURIDAD IMPORTANTES. PROCURE LEER ATENTAMENTE Y COMPRENDER ESTOS MENSAJES ANTES DE MANEJAR LA MÁQUINA.

EL SÍMBOLO DE ALERTA DE SEGURIDAD PRECEDE A CADA MENSAJE DE SEGURIDAD EN ESTE MANUAL DE INSTRUCCIONES DE FUNCIONAMIENTO. ESTE SÍMBOLO INDICA UN RIESGO POTENCIAL PARA LA SEGURIDAD PERSONAL QUE PUEDE PROVOCAR LESIONES, YA SEA A USTED O A OTRAS PERSONAS.

LAS SIGUIENTES IMÁGENES SE ENCUENTRAN EN EL LamPrix 100:

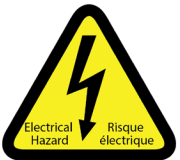

Este símbolo de seguridad significa que usted podría resultar gravemente herido o sufrir un accidente fatal si abre el producto y se expone a voltajes peligrosos. NO quite NUNCA los tornillos de las cubiertas. Derive SIEMPRE las necesidades de servicio al personal de servicio cualificado.



SHARP EDGES

ARÊTES VIVES

Este símbolo de seguridad significa que estará expuesto a una cuchilla afilada colocada encima de la varilla de corte. Tenga cuidado al sustituir la varilla de corte. Remita SIEMPRE las necesidades de limpieza o sustitución de las cuchillas a personal de servicio cualificado.



PINCH POINT
POINT DE PINCEMENT

Este símbolo de seguridad significa que debe tener cuidado con un posible punto de pinzamiento. Accione el mecanismo de bloqueo con la mano completamente en la empuñadura y alejada del bastidor.

Medidas de seguridad importantes

- ◆ Utilice la plastificadora únicamente para el fin previsto de plastificar hojas de papel de acuerdo con las especificaciones indicadas.
- ◆ Conserve este manual de instrucciones para el uso futuro.
- ◆ PRECAUCIÓN: EL INTERRUPTOR DE ENCENDIDO/APAGADO (ON/OFF) DE LA IMPRESORA NO DEBE INTERRUPTIR EL SUMINISTRO DE CORRIENTE DE LA PLASTIFICADORA.
- ◆ PRECAUCIÓN: EL INTERRUPTOR DE ENCENDIDO/APAGADO (ON/OFF) DE LA PLASTIFICADORA NO DEBE INTERRUPTIR EL SUMINISTRO DE CORRIENTE DE NINGÚN OTRO DISPOSITIVO.
- ◆ La plastificadora debe estar conectada a una tensión de suministro que se corresponda con la potencia eléctrica que figura en las instrucciones de funcionamiento de la máquina (también indicadas en la etiqueta del número de serie).
- ◆ El enchufe de conexión a tierra es un dispositivo de seguridad y solo se puede conectar a una toma de corriente con conexión a tierra adecuada. Si no puede conectar el enchufe a una toma de corriente, contacte con un electricista cualificado para que le instale una toma de corriente adecuada.
- ◆ No modifique la clavija en el extremo del juego de cables (si se suministra) de la plastificadora. Se facilita para su propia seguridad.
- ◆ Desenchufe la plastificadora antes de mover la máquina o cuando la máquina no se esté en uso durante un período de tiempo prolongado.
- ◆ No use la plastificadora si la máquina tiene un cable de alimentación o un enchufe dañado. No use la máquina después de un mal funcionamiento. No use la máquina en caso de derrame de líquidos, o si la máquina ha sufrido cualquier otro daño.
- ◆ No sobrecargue las tomas eléctricas más allá de su capacidad. De lo contrario, podría producirse un incendio o una descarga eléctrica.
- ◆ Hacerlo podría provocar un incendio o una descarga eléctrica.

Limpieza

- ◆ Puede limpiar el exterior de la LamPrix 100 con un paño suave y húmedo.
- ◆ No utilice detergentes ni disolventes (a menos que se indique lo contrario), ya que se pueden producir daños en la máquina.

Mensajes de seguridad

SELECCIÓN DEL CABLE PRINCIPAL

(LA SIGUIENTE NOTA SOLO SE APLICA A LAS UNIDADES DE 230 V/50 Hz UBICADAS EN LA UNIÓN EUROPEA)

- ◆ PRECAUCIÓN: AL ELEGIR UN CABLE DE LÍNEA DESMONTABLE PARA USAR CON SU LamPrix 100, SIGA SIEMPRE LAS SIGUIENTES PRECAUCIONES



El juego de cables consta de tres partes: el enchufe, el cable y la toma del aparato. Cada uno de estos componentes debe contar con las aprobaciones de seguridad reglamentarias europeas.

Los siguientes valores eléctricos mínimos para el juego de cables específico se publican por motivos de seguridad.

NO UTILICE CABLES QUE NO CUMPLAN CON LOS SIGUIENTES REQUISITOS ELÉCTRICOS MÍNIMOS.

ENCHUFE: 3 amperios, 250 voltios, 50/60 Hz, Clase 1, 3 conductores, homologado para seguridad europea.

CABLE: Tipo H05VV-F3G0.75, armonizado (< HAR >). Los símbolos "< >" indican que el cable está homologado según la norma europea correspondiente (NOTA: "HAR" puede sustituirse por la marca de aprobación de la agencia de seguridad europea que aprobó el cable. Un ejemplo sería "<VDE>").

CONECTOR DEL APARATO: 3 amperios, 250 voltios, 50/60 Hz, aprobación de seguridad europea, tipo IEC 320. El juego de cables no debe superar los 3 metros de longitud. Puede sustituirse por un juego de cables con una capacidad eléctrica de los componentes superior a la capacidad eléctrica mínima especificada.

NOTA DE LA FCC

(LA SIGUIENTE NOTA SOLO SE APLICA A LAS UNIDADES CLASIFICADAS PARA 115 V 60 Hz.)

Este dispositivo se ha probado y ha demostrado satisfacer los límites para un dispositivo digital de clase A, de conformidad con la parte 15 de las normas de la FCC. Estos límites están diseñados para ofrecer una protección razonable contra interferencias nocivas cuando se hace funcionar el equipo en un entorno comercial.

Este equipo genera, usa y puede irradiar energía de radiofrecuencia y, si no se instala y utiliza de acuerdo con el manual de funcionamiento, puede ocasionar interferencias nocivas para las radiocomunicaciones. El funcionamiento de este equipo en un área residencial puede causar interferencias nocivas, en cuyo caso el usuario deberá corregir las interferencias a su costa.

CAN ICES-3 (A)/NMB-3(A)



PRECAUCIÓN: CUALQUIER MODIFICACIÓN REALIZADA SOBRE ESTE DISPOSITIVO QUE NO HAYA SIDO APROBADA POR GBC PUEDE SER CAUSA DE LA ANULACIÓN DE LA AUTORIZACIÓN OTORGADA AL USUARIO POR LA FCC Y/O INDUSTRIA DE CANADÁ PARA OPERAR ESTE EQUIPO.

Mantenimiento, LamPrix 100

No intente reparar la LamPrix 100 por sí mismo. Contacte con un representante de servicio autorizado para cualquier reparación o mantenimiento importante que necesite hacer en su LamPrix 100.



NO RETIRE LA CUBIERTA DE LA MÁQUINA.

NO hay piezas que el usuario pueda reparar en el interior de la máquina para evitar posibles lesiones personales y/o daños materiales o a la propia máquina.

Únicamente los operarios capacitados deben girar o sustituir la varilla de corte.

Mantenimiento, Cartuchos

Los bastidores de los cartuchos no se pueden reparar. Los cartuchos dañados se deben reemplazar. Los usuarios deben supervisar el estado de los bastidores de los cartuchos.

2. INTRODUCCIÓN

Gracias por comprar la LamPrix 100. Se trata de un sistema de producción de alta velocidad que le permitirá plastificar documentos de varios tamaños. Además, ha sido diseñado para facilitar su manejo.

La LamPrix 100 es una solución innovadora para plastificado y ofrece las siguientes características de diseño:

- ♦ La lámina se mantiene en cartuchos de cambio rápido que se pueden intercambiar sin necesidad de herramientas para cambiar de tamaño y tipo de lámina.
- ♦ Todos los rollos de lámina LamPrix 100 están codificados por colores para determinar rápidamente el ancho de la lámina.
- ♦ Los soportes preimpresos se pueden introducir en el alimentador para realizar un laminado a doble cara a una velocidad de hasta 100 ppm.

Ciclo de trabajo y posicionamiento del producto

La LamPrix 100 proporciona una solución de plastificado flexible y rentable para entornos de producción de plastificado de nivel ligero a medio.

Ciclo de trabajo: 4 trabajos de 250 hojas con 5 minutos entre trabajos. 30 minutos de bypass después de cada 1000 hojas.

AMPV: volumen medio mensual nominal de 2000 hojas plastificadas (A4/Carta).

Volumen mensual máximo recomendado: el volumen de plastificado mensual máximo recomendado NO debe superar las 4000 hojas (A4/Carta).

Funcionamiento y suministros para plastificado

Los bastidores de los cartuchos se consideran consumibles y cuando se desgastan, se deben reemplazar.

Los rollos de lámina son consumibles y deben reemplazarse cuando se vacían.

Los bastidores tienen una vida útil prevista de 50 recambios. Esta es solo una esperanza de vida mínima. La vida útil del bastidor NO está garantizada debido al manejo y las condiciones ambientales que pueda sufrir el bastidor.

Las láminas de plastificado no son reciclables. Los recambios de lámina se pueden dividir en materiales separados para facilitar su eliminación o reciclaje.

3. GUÍA DE INICIO RÁPIDO

Para acceder al vídeo guía, visite:



<https://www.gbc.com/integrated/GBC/OlympiaTraining>

Modo de alimentación y plastificado:

Esta operación hará pasar el papel preimpreso desde el alimentador al recorrido de plastificado y plastificará cada hoja con el tipo de lámina instalado en la máquina.

Inserción de la lámina

- i) Abra los brazos de bloqueo a cada lado del bastidor del cartucho liberando los cierres de resorte.

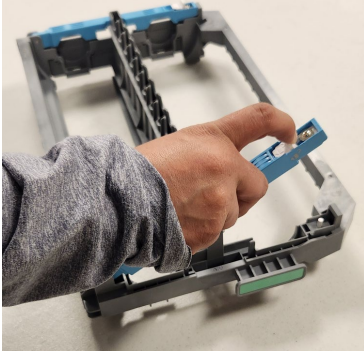

- ii) Después de sacar el recambio del paquete, retire la cinta de transporte presente en los 2 rollos de lámina.



- iii) Instale la recarga en el bastidor. Asegúrese de hacer coincidir las marcas R y L del recambio con las marcas R y L del bastidor.



- iv) Cierre los brazos de bloqueo en el bastidor hasta que los cierres de resorte encajen en su lugar.



- v) Abra la puerta del LamPrix 100.
vi) Abra la palanca de bloqueo de la máquina.



- vii) Instale el cartucho en la máquina alimentando la lámina en la ranura de guía de la lámina.

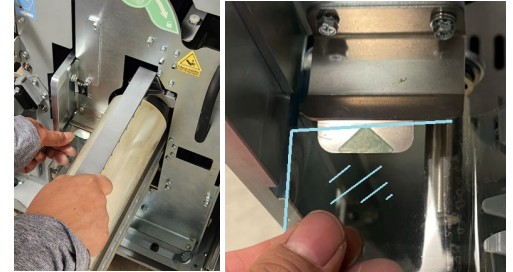

- viii) Asegúrese de que el borde del cartucho haya pasado el pie de bloqueo.

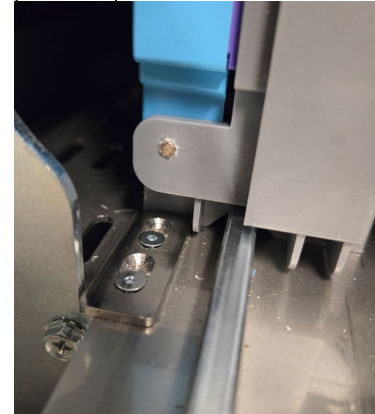

- ix) Cierre la palanca de bloqueo.



- x) Haga avanzar la lámina girando la perilla del rodillo de presión (situada en la parte delantera del cajón de plástico) media vuelta en el sentido contrario a las agujas del reloj. Vuelva a colocar la perilla.

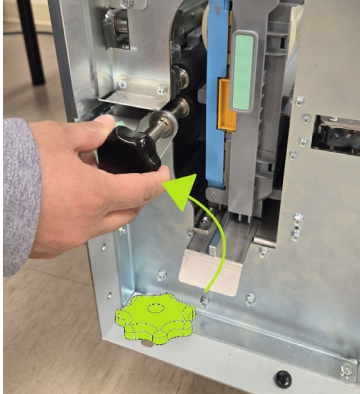

xi) Cierre la puerta delantera.

Ajuste de la lámina

xii) En el panel LCD, ejecute el ciclo Ajustes > Funciones de usuario> Recortar lámina y expulsar.

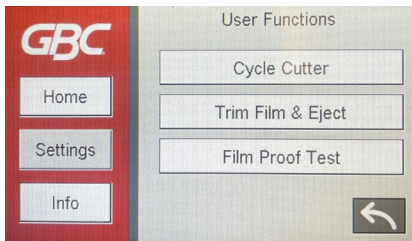

xiii) Retire la lámina de la bandeja de recorte y verifique que no tenga curvaturas ni arrugas. Si están presentes, ejecute ciclos de recorte adicionales hasta que desaparezcan. Abrir y cerrar la palanca de bloqueo puede ayudar a reajustar la posición de la lámina en los rodillos y eliminar las arrugas. Retire toda la lámina de la bandeja de recorte antes de continuar.

Configuración de la bandeja apiladora

i) Ajuste las guías laterales al tamaño correcto del papel.
ii)



iii) Ajuste la guía inferior a la longitud correcta del papel. La perilla debería estar apretada en la posición de bloqueo.



¡La LamPrix 100 está lista para plastificar!

Operar el alimentador

i) Ajuste las guías laterales del alimentador al tamaño correcto del papel.

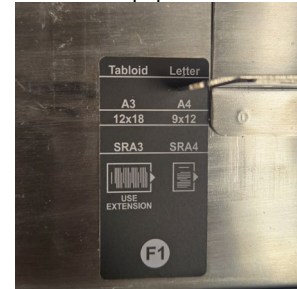

ii) Ajuste las guías del ángulo de la parte trasera al tamaño correcto del papel.

iii) Inserte la pila de papel en el alimentador y asegúrese de que la pila de papel queda por debajo de la línea del límite máximo.



iv) En la pantalla principal, seleccione Media (Multimedia) y configure el tamaño y gramaje del papel.



v) Pulse el botón Start/Play (Iniciar/Comenzar) para empezar el trabajo.



4. OPERACIONES DE USUARIO

- A. Cargar un cartucho
- B. Sustituir la recarga de lámina

- C. Vaciar la bandeja de recorte
- D. Mantenimiento de usuario
 - Cambiar la superficie de la varilla de corte
- E. Usar el alimentador
- F. Eliminar atascos
- G. Volver a sellar la recarga de lámina

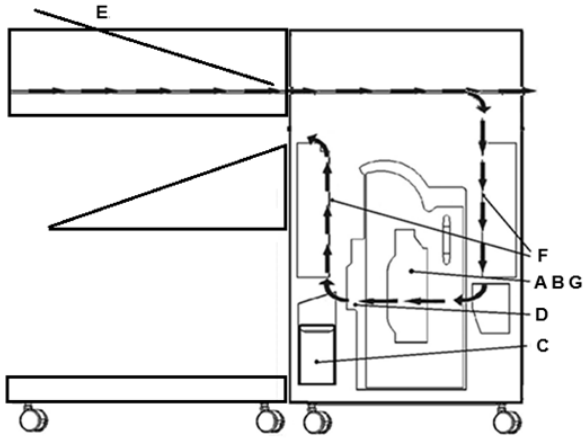

Flujo de papel y secciones interactivas para el usuario de LamPrix 100

A. Cargar un cartucho

Consulte la guía de inicio rápido para saber cómo cargar un cartucho.

B. Sustituir la recarga de lámina

- i) Abra la puerta de la LamPrix 100.
- ii) Abra la palanca de bloqueo de la máquina.



- iii) Extraiga el cartucho de la máquina. Tire ligeramente hacia arriba para asegurarse de que el cartucho esté libre del pie de bloqueo antes de sacar el cartucho.



- iv) Abra los brazos de bloqueo a cada lado del bastidor del cartucho liberando los cierres de resorte.



- v) Extraiga la recarga actual del bastidor.



- vi) Instale la nueva recarga en el bastidor.



- vii) Cierre los brazos de bloqueo en el bastidor hasta que los cierres de resorte encajen en su lugar.

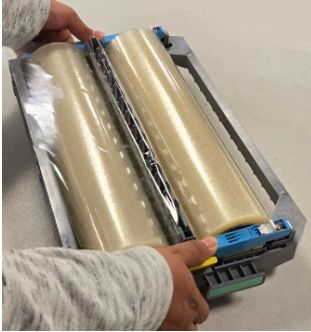

- viii) Siga los pasos iv) – x) en la sección Inicio rápido.

C. Vaciar la bandeja de recorte

La bandeja de recorte de su LamPrix 100 debe extraerse y vaciarse periódicamente. La LamPrix 100 utiliza un sensor y un contador para determinar cuándo está llena o debe vaciarse. Cuando la bandeja de recorte está llena, la pantalla LCD muestra el mensaje "Bandeja de recorte llena".

- v) Abra la puerta principal.
vi) Saque la bandeja de recorte de la máquina.



- vii) Vacíe los restos de recortes. Algunas piezas pueden quedar adheridas a los lados de la bandeja y es posible que sea necesario retirarlas manualmente.
viii) Vuelva a colocar la bandeja de recorte y cierre la puerta.

D. Mantenimiento de usuario

El cortador de la LamPrix 100 utiliza una varilla de corte reemplazable y necesita una nueva superficie una vez que el corte se vuelve inconsistente o falla. Aparecerá un mensaje en la pantalla LCD después de completar 1000 cortes para recordar al usuario que debe cambiar la superficie de la varilla de corte.



Cambiar la superficie de la varilla de corte

- i) Desenchufe el cable de alimentación de la parte trasera de la máquina.



- ii) Abra la puerta principal.
iii) Quite los 4 tornillos de mariposa que sujetan el brazo del soporte de la varilla de corte.

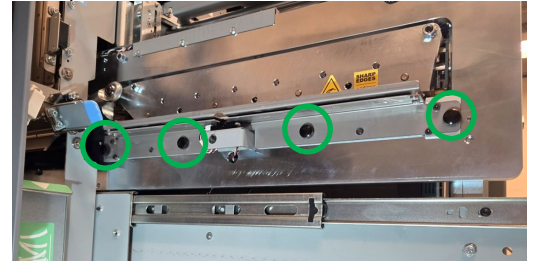

- iv) Quite la varilla de corte.

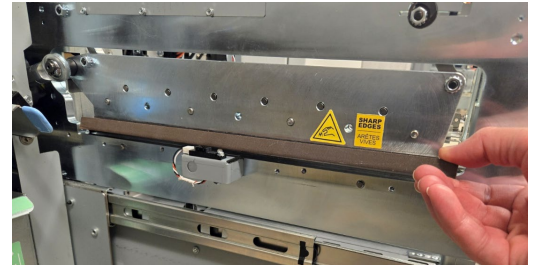

- v) Quite cualquier residuo o polvo de ambos lados de la varilla de corte con un paño suave. Vuelva a instalar la varilla de corte de modo que quede colocado un lado superficie que no se haya usado previamente. Puede girar ligeramente la varilla para que quede a la vista un nuevo lado o puede darle la vuelta para usar el lado opuesto de una superficie que ya se haya usado. Si se han utilizado las superficies de la parte superior y de la parte inferior dos veces cada una, instale una nueva varilla de corte.
vi) Vuelva a colocar el brazo del soporte y los 4 tornillos de mariposa. Se recomienda instalar primero los 2 tornillos de mariposa exteriores. Asegúrese de que los tornillos mariposa estén apretados y que no queden espacios entre el brazo y el bastidor.



- vii) Vacíe la bandeja de recorte: Véase C en esta sección.
viii) Cierre la puerta.
ix) En el panel LCD, seleccione Ajustes > Vari cort > Rest. ciclos var. Cort
x) Retraiga la lámina girando la perilla del rodillo de presión (situada en la parte delantera del cajón de plastificado) un cuarto de vuelta en el sentido de las agujas del reloj. Vuelva a colocar la perilla.

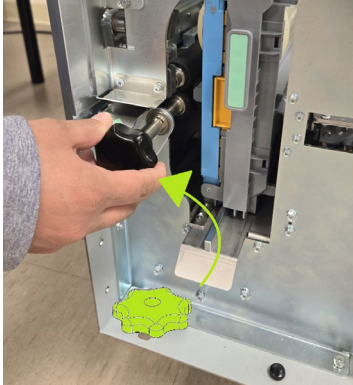

- xi) En el panel LCD, ejecute Ajustes > Vari cort > Nueva superf: ciclo 10x. Ejecute este ciclo dos veces.
- xii) Haga avanzar la lámina girando la perilla del rodillo de presión (situada en la parte delantera del cajón de plastificado) media vuelta en el sentido contrario a las agujas del reloj. Vuelva a colocar la perilla.

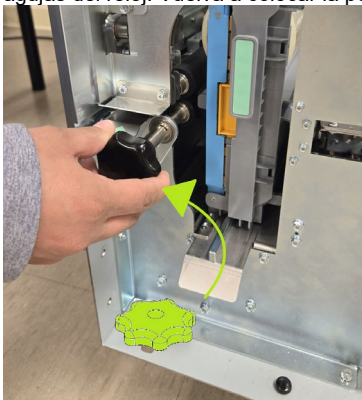

- xiii) En el panel LCD, ejecute el ciclo Ajustes > Funci. usuario > Rec. lám. y expul.

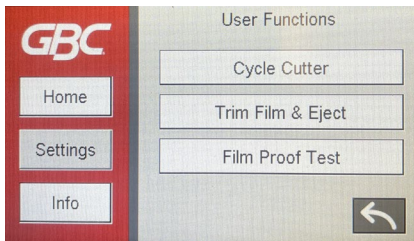

- xiv) Abra la puerta, extraiga la bandeja y verifique que se haya cortado un trozo de lámina de aproximadamente 4 3/4"/120 mm de longitud y haya entrado en la bandeja de recorte. Si la lámina está en la bandeja, pase al punto xvi).
- xv) Si la lámina está presente, por encima de la bandeja de recorte, pero no se ha cortado ni ha caído en la bandeja de recorte, ejecute los ciclos Ajustes > Funci. usuario > Rec. lám. y expul. hasta que la lámina se corte. Es posible que sea necesario retirar la lámina sin cortar de la zona de la bandeja de recorte para que no restrinja la alimentación de la lámina.
- xvi) Si la lámina no está presente ni en la bandeja ni encima de la bandeja, compruebe que la lámina no esté atascada antes del cortador. Elimine cualquier atasco encontrado y vuelva al paso ix).
- xvii) La nueva superficie de la varilla de corte está lista.

E. Usar el alimentador

Consulte la sección 3.C para la configuración inicial.



1. Pulse el botón Play (Comenzar) para introducir todas las hojas en el alimentador.
2. Pulse el botón Proof (Prueba) para introducir la cantidad de hojas de muestra en el cuadro Proof Qty (Cantidad de prueba) configurado en la pantalla de multimedia.
3. Pulse el botón Stop (Parar) para que el alimentador termine de plastificar la hoja actual antes de parar.
4. Pulse el botón Media (Multimedia) para acceder a la pantalla de los ajustes de multimedia.

Pantalla de ajustes de multimedia

- i) Seleccione la pantalla de multimedia cuando cambie el tamaño del documento o ajuste la cantidad de prueba.
- ii) Seleccione el tamaño del papel y el gramaje del papel. Los tamaños de papel mostrados serán tamaños ANSI para Estados Unidos y Canadá y tamaños ISO para el resto de mercados.



Cantidad de prueba

- i) Pulse el número mostrado en el cuadro Proof Qty (Cantidad de prueba). Esto le permitirá introducir cualquier número del 0 al 99.
- ii) Pulse Enter (Intro) para configurar el nuevo tamaño de prueba por defecto. Si cambia el valor a 0, el botón Proof (Prueba) tendrá la misma función que el botón Play (Comenzar).

Ajustes del papel

- i) Ajuste la guía angular trasera a la longitud correcta del papel.

11 × 17, 12 × 18, A3, SRA3

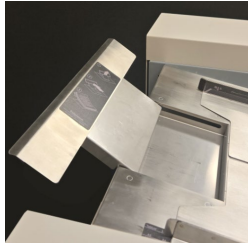

LTR, A4, 9 × 12, SRA4

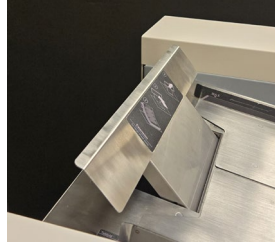

- ii) Ajuste las guías laterales al ancho correcto del papel según la etiqueta. Las guías laterales también se pueden ajustar una vez el papel se haya añadido.



- iii) Inserte el documento multimedia preimpreso. La capacidad máxima para papel de 75 gsm está marcada en la guía lateral.



- iv) La pila de papel se intercalará de forma natural cuando se introduzca en el alimentador gracias al ángulo de la placa de entrada al lado del rodillo de alimentación.

F. Eliminar atascos



Cuando el papel se atasca en el recorrido del papel de la LamPrix 100, la pantalla LCD muestra el área donde hay una o varias hojas atascadas.

| Área | Descripción |
|------|--|
| 1 | Si el papel está atascado en el área 1, levante la placa guía del papel situada en la parte superior, busque debajo del panel y retire el papel atascado. Para cerrar la guía del papel, levante el asa para desbloquear los mecanismos de bloqueo en ambos lados y ciérrela firmemente. |

| | |
|---|--|
| 2 | Si el papel queda atascado en el área 2, mueva la puerta hacia la derecha, introduzca la mano y retire el papel atascado. |
| 3 | Si el papel queda atascado en el área 3, abra el panel de la derecha. Introduzca la mano y retire el papel. Las hojas más largas también pueden llegar al área 2. |
| 4 | Si el papel se queda atascado en el área 4, desatasque primero las áreas 3 y 5. La máquina intentará cortar automáticamente cualquier lámina que se encuentre entre el cajón y el área 5 para permitir la extracción del cajón. Si hay una hoja entre el área 3 y 4, o el área 4 y 5, gire manualmente el rodillo de presión usando la perilla para retirar la hoja del área 3 o 5 antes de intentar sacar el cajón. |
| 5 | Si el papel queda atascado en el área 5, gire el panel en el sentido de las agujas del reloj, introduzca la mano y retire el papel atascado. |
| 6 | Si el papel queda atascado en el área 6, mueva la puerta hacia la derecha, introduzca la mano y retire la hoja laminada atascada. También puede haber hojas más largas en el área 5. |
| F | Si el papel se queda atascado en el área F, abra el panel F2 y retire el papel. Si el papel se queda atascado bajo el rodillo del alimentador, se puede tirar de él hacia la derecha o se puede tirar de él hacia atrás, en dirección a la bandeja del alimentador. Asegúrese de empujar la palanca de liberación del rodillo hacia delante como se muestra a continuación. |



G. Volver a sellar la recarga

Cuando se produce un atasco, la lámina puede arrugarse o no sellarse correctamente y es posible que sea necesario volver a sellarla.

- Extraiga el cartucho de la LamPrix 100.
- Coloque el cartucho sobre una superficie plana.
- Con unas tijeras o un cortador de seguridad de vinilo, corte el borde anterior de la lámina para que los 2 rollos de lámina separados ya no estén sellados.



- Tome el borde anterior de la lámina del rollo superior y dóblelo hacia atrás sobre el rollo. Alinee los bordes de la lámina con los bordes del rollo.



- v) Tome el borde delantero del rollo de lámina inferior, tire de él hacia arriba y colóquelo sobre el rollo de lámina superior, teniendo cuidado de alinear los bordes de la lámina.

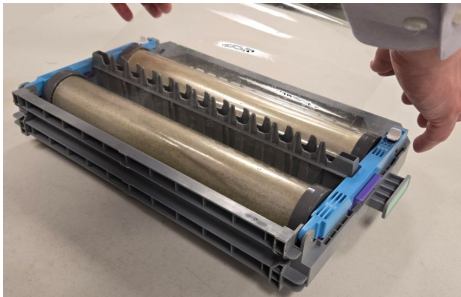

- vi) Corte la lámina en la parte sellada justo por debajo del vértice del rollo superior.



- vii) Gire los rollos de lámina superior e inferior hasta que el borde de la lámina laminada esté en el mismo plano que la guía del papel.



- viii) Siga los pasos 3.B v) – ix). Si el borde de la lámina es demasiado largo para entrar en la ranura de guía en 3.B vi), corte una pequeña cantidad del borde de guía hasta que pueda deslizarse hacia adentro.

5. PANTALLA DE USUARIO

La LamPrix 100 tiene un panel LCD interactivo de pantalla táctil que proporciona mensajes, ajustes e información relacionada con las funciones de la unidad de plastificado.

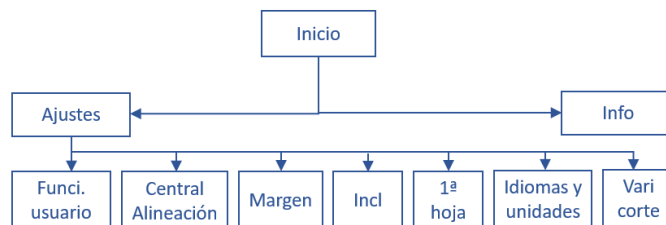

Mensajes en el panel LCD

1. Listo para plastificar (Listo para plast.)

LamPrix 100 está listo para ejecutar el modo seleccionado.

2. Plastificado en ejecución (Plast. en curso)

LamPrix 100 está funcionando en el modo de operación seleccionado.

3. Bandeja de recorte llena (Band rec llena)

Cuando el contenedor de la bandeja de recorte se llene de lámina, se mostrará este mensaje.

4. Insertar bandeja de recorte (Ins band recorte)

Cuando se retira el contenedor de la bandeja de recorte o no se inserta completamente en la unidad plastificadora, se mostrará este mensaje.

5. Comprobar cartucho (Comprobar cart.)

Cuando se retira el cartucho o no se inserta completamente en la unidad plastificadora, se mostrará este mensaje. Cuando aparece este mensaje, la unidad plastificadora funcionará únicamente en modo Desvío.

6. Cerrar puerta

Cuando la puerta principal esté abierta o no completamente cerrada, se mostrará este mensaje.

7. Atasco de papel Jxxx / Limpiar área x,x,x (Atasco, Limp. área)

Cuando una hoja de papel se atasca dentro de la plastificadora, aparece este mensaje. Consulte la sección ELIMINACIÓN DE ATASCO DE PAPEL de esta sección para obtener instrucciones sobre cómo retirar una hoja atascada.

8. Error EXXX

Cuando se produce un error, se mostrará un código en la pantalla LCD con el mensaje que describe el error.

Cambio de los ajustes en el panel LCD

Ajustes

- **Funciones de usuario (Func. usuario)**
 - **Ciclo cortador (Cicl cortad.)**

Utilice esta opción para realizar un ciclo manual del cortador. Esto se puede utilizar si una hoja se ha cortado parcialmente y es necesario cortarla por completo para retirar el cajón. La puerta debe estar cerrada para ejecutar esta función.

- **Recortar lámina y expulsar (Rec. lám. y expul.)**

Este ciclo introducirá una longitud de lámina de 120 mm en la bandeja de recorte. Este es el mismo ciclo que se produce antes de la primera hoja de cada trabajo. La puerta debe estar cerrada para ejecutar esta función.

- **Prueba de lámina (Prueba lámina)**

Este ciclo introduce una lámina de unos 200 mm en la bandeja de recorte. La puerta debe estar cerrada para ejecutar esta función. Se recomienda ejecutar este ciclo solo después de ejecutar con éxito el ciclo Recortar lámina y expulsar. Este ciclo se puede utilizar para eliminar arrugas después de volver a sellar la lámina o para eliminar una hoja parcialmente laminada.

- **Alineación central (Alinear centro)**

Cambie este valor para ajustar la posición de la hoja de modo que el borde de la lámina sellada se quede a 4 mm.

- **Margen**



Introduzca los valores medidos A (margen de entrada) y B (margen de salida), de la última hoja laminada (no de la primera hoja), como se muestra en la pantalla. Los ajustes a los márgenes de entrada y salida se calculan y ajustan automáticamente tras seleccionar la marca de verificación y guardar.

- **Inclinación (Incl)**

Este ajuste permitirá ajustar el ángulo de la hoja para que quede alineada correctamente con los bordes frontales y laterales de la lámina.

- **Idiomas y unidades (Idioma & Unid.)**

Utilice esta configuración para cambiar el idioma y la visualización de unidades a pulgadas o milímetros. Es posible que algunas pantallas no ofrezcan conversión de pulgadas debido a las dimensiones precisas.

- **Varilla de corte (Varilla corte)**

Esta pantalla le permitirá restablecer el contador de varillas de corte para llevar la cuenta de cortes en la varilla de corte actual. También se muestran los ciclos actuales de la varilla de corte.

- **Info**

Esta pantalla mostrará detalles del tipo de lámina, contadores de cuchillas y cortadores y versiones de firmware.

6. RESOLUCIÓN DE PROBLEMAS

| Problema | Causa probable |
|---|---|
| Verifique el cartucho que se muestra en la pantalla LCD | El cartucho no está completamente asentado ni enganchado en el pie de bloqueo. Empuje el cartucho hacia adentro y asegúrese de que esté completamente asentado. |
| Bandeja de recorte llena | La bandeja de recorte está llena o un trozo de lámina no ha caído en la bandeja y ha bloqueado el sensor de llenado antes de tiempo. Una lámina curvada puede llenar la bandeja de recorte más rápido de lo normal. |
| La recarga tiene un tenue círculo blanco. | Algunas recargas pueden tener círculos blancos. Esto es normal y no se mostrará en el plastificado final. |
| La lámina se curva, en la dirección del flujo del papel, al comienzo de la recarga. | Abra y cierre la palanca de bloqueo del cartucho para volver a colocar los rodillos de plastificado. |
| Se producen múltiples atascos después de cambiar la varilla de corte. | Verifique que los tornillos de mariposa que sujetan la varilla de corte estén en su lugar y correctamente apretados. |
| La hoja está torcida dentro del plastificado final. | Ajuste la alineación en el menú de ajuste de Inclinación. Si la inclinación no se puede corregir con este ajuste, póngase en contacto con el servicio de asistencia. |
| El papel está arrugado dentro del plastificado final. | Es posible que sea necesario limpiar o reemplazar los rodillos de presión. Póngase en contacto con el servicio de asistencia. |

| | |
|--|---|
| Se están produciendo daños en el centro del borde anterior de la hoja plastificada junto con múltiples códigos de atasco J423. | Es posible que sea necesario limpiar la cuchilla de corte; póngase en contacto con el servicio de asistencia. |
| La lámina de plastificado está desalineada. | Verifique que el borde de la base frontal izquierda del bastidor del cartucho no esté desgastado y que permanezca bloqueado en el pie del riel. Es posible que se requiera un bastidor de cartucho nuevo. Se puede ejecutar una recarga alternativa para verificar si es específica de una recarga. |
| El error J423 se produce después de insertar una nueva recarga. | Compruebe que la lámina esté cargada correctamente y que no esté curvada ni arrugada. |
| Los atascos se pueden producir sin causa evidente. | Limpie el recorrido del papel para eliminar todos los restos de lámina. Tenga en cuenta que es necesario eliminar las astillas finas de la lámina laminada, que son difíciles de ver. |
| Las hojas salen a menudo pegadas del alimentador. | Abra en abanico la pila de hojas antes de colocarla en el alimentador. Intercale el principio de la pila para asegurarse de que el rodillo de alimentación puede separar bien las hojas. |

**7. ESPECIFICACIONES**

| | |
|-----------------------------------|--|
| Velocidad | Hasta 120 hojas/min |
| Tamaños del papel | Tamaños ANSI/de EE. UU. 8,5 in × 11 in/Carta LEF 9 in × 12 in/Carta LEF 11 in × 17 in/Carta SEF 12 in × 18 in/Carta SEF Tamaños ISO A4 LEF SRA4 LEF A3 SEF SRA3 SEF |
| Gramaje del papel | Liso: 75 gsm-300 gsm (papel bond de 20 lb a cartulina de 110 lb) Estucado: 120 gsm-300 gsm (papel bond de 32 lb a cartulina de 110 lb) |
| Modo Desvío | 350 mm x 1300 mm (13,8" x 51,2") 450 gsm |
| Fuente de alimentación | 115 V, 60 Hz, monofásica 230 V, 50 Hz, monofásica |
| Conexión eléctrica | Amplificadores y frecuencia 115 V; 4,2 A; 60 Hz (o) 230 V; 2,1 A; 50 Hz |
| Certificación de seguridad | cTUVus |
| Dimensiones | 21,5" (545 mm) Ancho x 39,4" (1000 mm) Alto x 30,3" (770 mm) Fondo |
| Peso | 276 lbs. (125 kg) |
| Peso del paquete | 342 lbs. (155 kg) |
| Fabricado | Ensamblado en Taiwán |

INDICE

| | |
|---|-----------|
| 1. ISTRUZIONI DI SICUREZZA | 35 |
| Misure di protezione importanti | 35 |
| Pulizia | 35 |
| Messaggi di sicurezza | 35 |
| Assistenza, LamPrix 100 | 36 |
| Assistenza, cartucce | 36 |
| 2. INTRODUZIONE | 36 |
| Ciclo di lavoro e posizionamento del prodotto | 36 |
| Consumabili per la plastificazione e il funzionamento | 36 |
| 3. GUIDA RAPIDA | 36 |
| 4. FUNZIONAMENTO | 39 |
| Caricamento della cartuccia | 39 |
| Sostituzione della ricarica della pellicola | 39 |
| Svuotamento del vassoio degli sfridi | 40 |
| Manutenzione a cura dell'utente | 40 |
| Uso dell'alimentatore | 41 |
| Eliminazione degli inceppamenti | 42 |
| Risigillatura della ricarica della pellicola | 42 |
| 5. DISPLAY UTENTE | 43 |
| 6. RISOLUZIONE DEI PROBLEMI | 44 |
| 7. CARATTERISTICHE TECNICHE | 45 |

1. ISTRUZIONI DI SICUREZZA

LA SICUREZZA DELL'UTENTE E QUELLA DEGLI ALTRI È MOLTO IMPORTANTE. IL PRESENTE MANUALE CONTIENE IMPORTANTI MESSAGGI E INFORMAZIONI SULLA SICUREZZA NONCHÉ SULLA MACCHINA STESSA. ASSICURARSI DI AVER ATTENTAMENTE LETTO E COMPRESO TUTTE QUESTE INFORMAZIONI PRIMA DELLA MESSA IN FUNZIONE DELLA MACCHINA.

 NEL PRESENTE MANUALE D'ISTRUZIONI CIASCUN MESSAGGIO SULLA SICUREZZA È PRECEDUTO DAL SIMBOLO DI AVVERTENZA. TALE SIMBOLO INDICA UN POTENZIALE PERICOLO PER LA SICUREZZA PERSONALE E PER GLI ALTRI.

SULLA PLASTIFICATRICE LamPrix 100 SONO RIPORTATE LE SEGUENTI ILLUSTRAZIONI:

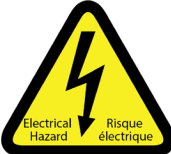

Il presente simbolo di sicurezza indica il pericolo di ferirsi seriamente o di perdere la vita aprendo il prodotto ed esponendosi a voltaggi pericolosi. Non rimuovere MAI i coperchi fissati con viti. Rivolgersi SEMPRE a personale di assistenza qualificato.



SHARP EDGES

ARÊTES VIVES

Il presente simbolo di sicurezza indica il pericolo di esposizione a una lama affilata posizionata sopra il battilama. Prestare la massima attenzione nel sostituire il battilama. Rivolgersi SEMPRE a personale di assistenza qualificato per far pulire o sostituire la lama.



PINCH POINT

POINT DE PINCEMENT

Il presente simbolo di sicurezza indica la necessità di prestare attenzione a potenziali punti di schiacciamento. Azionare il meccanismo di blocco con la mano completamente poggiata sull'impugnatura e lontano dal supporto.

Misure di protezione importanti

- ◆ Utilizzare la plastificatrice solo per lo scopo previsto, ovvero la plastificazione di fogli di carta in base alle specifiche indicate.
- ◆ Conservare il Manuale di istruzioni per riferimento futuro.

 **ATTENZIONE:** L'INTERRUTTORE ON/OFF POTREBBE NON DISCONNETTERE LA PLASTIFICATRICE DALL'ALIMENTAZIONE ELETTRICA.

 **ATTENZIONE:** L'INTERRUTTORE ON/OFF DELLA PLASTIFICATRICE POTREBBE NON DISCONNETTERE ALTRI DISPOSITIVI DALL'ALIMENTAZIONE ELETTRICA.

- ◆ La plastificatrice deve essere collegata a una tensione di alimentazione corrispondente ai valori elettrici nominali riportati nelle istruzioni operative della macchina (nonché sull'etichetta con il numero di serie).
- ◆ La spina per la messa a terra costituisce una funzione di sicurezza e si inserirà solo in una presa elettrica di messa a terra corretta. Nel caso non sia reperibile una presa nella quale inserire la spina, contattare un elettricista qualificato per installare una presa adatta.
- ◆ Non modificare la spina all'estremità del cavo (se fornito) della plastificatrice. Viene fornita per garantire la massima sicurezza all'utente.
- ◆ Scollegare la plastificatrice prima di spostare la macchina o in caso di periodi di inutilizzo prolungati.
- ◆ Non mettere in funzione la plastificatrice in caso di danno al cavo di alimentazione o alla spina. Non mettere in funzione la macchina in caso di fuoriuscite di liquidi o se la macchina risulta danneggiata in qualsiasi altro modo.
- ◆ Non sovraccaricare le prese elettriche. Ciò può provocare un incendio o in una scossa elettrica.
- ◆ Non toccare il bordo della lama durante le operazioni di sostituzione o pulizia della stessa.

Pulizia

- ◆ Per pulire l'esterno della plastificatrice LamPrix 100, utilizzare un panno morbido e umido.
- ◆ Non utilizzare detersivi o solventi (salvo diversa indicazione) in quanto potrebbero danneggiare la macchina.

Messaggi di sicurezza

SELEZIONE DEL CAVO ELETTRICO

(LA NOTA SEGUENTE SI APPLICA SOLO ALLE UNITÀ CON TENSIONE NOMINALE DI 230V 50HZ E UTILIZZATE NELL'UNIONE EUROPEA)

 **ATTENZIONE:** NELLA SELEZIONE DI UN CAVO ELETTRICO RIMOVIBILE DA UTILIZZARE CON LA PLASTIFICATRICE LamPrix 100, ADOTTARE SEMPRE LE SEGUENTI PRECAUZIONI.



Il set del cavo è costituito da tre parti: la spina, il cavo e il connettore. Ognuna di esse deve disporre delle omologazioni di sicurezza dell'ente di regolamentazione europeo.

I seguenti valori elettrici nominali minimi per il set del cavo in uso sono pubblicati per finalità di sicurezza.

NON UTILIZZARE SET DEL CAVO CHE NON SODDISFANO I SEGUENTI REQUISITI ELETTRICI MINIMI.

SPINA: 3 ampere, 250 Volt, 50/60 Hz, Classe 1, 3 conduttori, omologazione europea.

CAVO: tipo H05VV-F3G0.75, armonizzato (< HAR >). I simboli "< >" indicano che il cavo è omologato ai sensi dello standard europeo rilevante (NOTA: "HAR" potrebbe essere sostituito dal marchio di omologazione dell'Agenzia europea per la sicurezza che ha approvato il cavo in questione, ad esempio "< VDE >").

CONNETTORE: 3 Ampere, 250 Volt, 50/60 Hz, omologazione europea, tipo IEC 320. Il set del cavo non deve superare i 3 metri di lunghezza. È possibile sostituire un set del cavo con valori elettrici nominali delle parti superiori ai valori elettrici minimi specificati.

NOTA FCC

(LA NOTA SEGUENTE SI APPLICA SOLO ALLE UNITÀ CON TENSIONE NOMINALE DI 115V 60Hz.)

La presente apparecchiatura è stata testata e dichiarata conforme ai limiti della Classe A dei dispositivi digitali in accordo con la Parte 15 delle normative FCC. I suddetti limiti sono ideati per fornire una protezione ragionevole contro le interferenze dannose nel caso in cui l'apparecchiatura sia in funzione in un ambiente commerciale.

La presente apparecchiatura genera, utilizza e può emettere energia a radiofrequenza e, nel caso in cui non sia installata e utilizzata conformemente al manuale operativo, può causare interferenze dannose con le comunicazioni via radio. Il funzionamento di questa apparecchiatura all'interno di un'area residenziale può causare interferenze dannose; in tal caso l'utente dovrà porre rimedio all'interferenza a proprie spese.

CAN ICES-3 (A)/NMB-3(A)



ATTENZIONE: QUALSIVOGLIA MODIFICA APPORTATA AL PRESENTE DISPOSITIVO NON APPROVATA DA GBC PUÒ INVALIDARE IL DIRITTO CONCESSO ALL'UTENTE DA FCC E/O INDUSTRY CANADA DI UTILIZZARE QUESTA APPARECCHIATURA.

Assistenza, LamPrix 100

Non tentare di riparare la plastificatrice LamPrix 100 autonomamente. Per eventuali riparazioni o importanti interventi di manutenzione sulla plastificatrice LamPrix 100 contattare un rappresentante dell'assistenza autorizzato.



NON RIMUOVERE IL COPERCHIO DELLA MACCHINA.

All'interno della macchina NON sono presenti parti riparabili dall'utente. Ciò al fine di evitare potenziali lesioni personali e/o danni alle cose o alla macchina stessa.

Solo gli operatori formati sono autorizzati a ruotare o sostituire il battilama.

Assistenza, cartucce

I supporti delle cartucce non sono oggetto di assistenza. I supporti delle cartucce danneggiati devono essere sostituiti. Gli utenti sono tenuti a monitorare lo stato del supporto delle cartucce.

2. INTRODUZIONE

Grazie per aver acquistato una plastificatrice LamPrix 100. Si tratta di un sistema per grandi quantità che consente di plastificare ad alta velocità documenti di svariati formati ed è progettato per essere facile da utilizzare.

La plastificatrice LamPrix 100 è una soluzione di plastificazione innovativa che offre le seguenti funzionalità:

- ♦ La pellicola è collocata in cartucce facilmente sostituibili senza attrezzi che possono essere scambiate in base al formato e al tipo di pellicola.
- ♦ Tutte le bobine di pellicola della plastificatrice LamPrix 100 sono contrassegnate da un colore al fine di identificarne rapidamente la larghezza.
- ♦ È possibile inserire supporti prestampati nell'alimentatore per la laminazione fronte-retro fino a 100 pagine al minuto.

Ciclo di lavoro e posizionamento del prodotto

La plastificatrice LamPrix 100 rappresenta una soluzione di plastificazione flessibile e conveniente per ambienti con volumi da leggeri a medi.

Ciclo di lavoro – 4 lavori di 250 fogli con 5 minuti di lavoro. 30 minuti di bypass dopo 1.000 fogli.

AMPV - Volume nominale mensile medio di 2.000 fogli (A4/Letter).

Volume mensile massimo consigliato - Il volume mensile massimo consigliato NON deve superare i 4.000 fogli (A4/Letter).

Materiali consumabili per la plastificazione

I supporti delle cartucce sono considerati materiali consumabili e una volta esauriti devono essere sostituiti.

Le bobine di pellicola sono materiali consumabili e una volta esaurite devono essere sostituite.

I supporti hanno una durata attesa di 50 ricariche. Si tratta solo di un'aspettativa minima. La durata dei supporti NON è garantita a causa delle condizioni ambientali e di manipolazione cui gli stessi supporti possono essere soggetti.

La pellicola per plastificazione non è riciclabile. I materiali che compongono le ricariche di pellicola possono essere separati per facilitarne lo smaltimento o il riciclo.

Le pellicole per plastificazione non sono riciclabili. I materiali che compongono le ricariche di pellicola possono essere separati per facilitarne lo smaltimento o il riciclo.

3. GUIDA RAPIDA

Le istruzioni video sono disponibili ai seguenti indirizzi:



<https://www.gbc.com/integrated/GBC/OlympiaTraining>

Modalità di alimentazione e plastificazione:

Questa modalità operativa consente alla carta pre-stampata di attraversare il percorso di plastificazione dall'alimentatore e plastificherà ogni foglio con il tipo di pellicola installato nella macchina

Inserimento della pellicola

- i) Aprire le staffe di blocco su entrambi i lati del supporto delle cartucce rilasciando i fermi a molla.

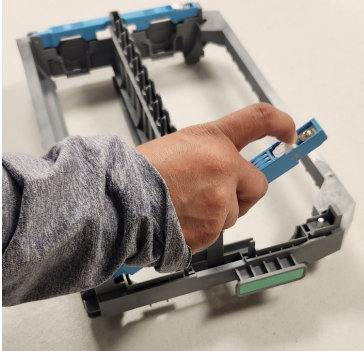

- ii) Una volta estratta la cartuccia dalla confezione, rimuovere il nastro di sicurezza presente sulle 2 bobine di pellicola.



- iii) Installare la ricarica sul supporto. Allineare i segni R e L sulla ricarica ai segni R e L sul telaio.



- iv) Chiudere le staffe di blocco sul supporto finché i fermi a molla non scattano in posizione.



- v) Aprire lo sportello della plastificatrice LamPrix 100.
vi) Aprire l'impugnatura di blocco sulla macchina.



- vii) Inserire la cartuccia nella macchina alimentando la pellicola nello slot di guida.

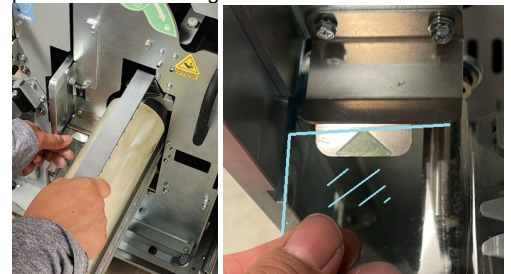

- viii) Assicurarsi che il bordo della cartuccia sia inserito e fissato oltre la base di blocco.

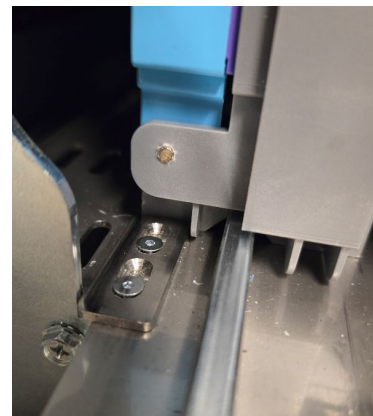

- ix) Chiudere l'impugnatura di blocco.



- x) Far avanzare la pellicola ruotando la manopola del rullo di pressione (posizionata sulla parte anteriore del cassetto di plastificazione) di mezzo giro in senso antiorario. Riposizionare la manopola.

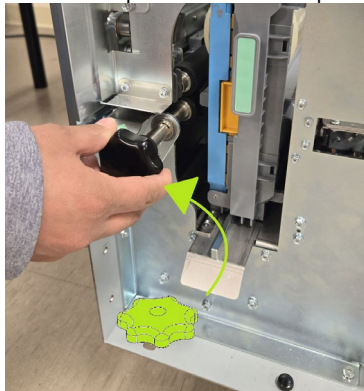

- xi) Chiudere lo sportello anteriore.

Impostazione della pellicola

- xii) Sul display LCD selezionare Impostazioni > Funz. utente > Taglia ed espelli.

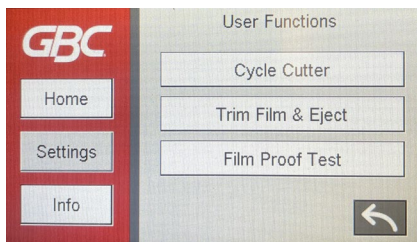

- xiii) Rimuovere la pellicola dal vassoio degli sfridi e assicurarsi che non presenti arricciamenti o pieghe. In caso contrario, effettuare dei cicli di taglio ulteriori finché pieghe o arricciature non sono sparite. L'apertura e la chiusura dell'impugnatura di blocco possono consentire di ripristinare al posizione della pellicola sui rulli e rimuovere eventuali pieghe. Rimuovere la pellicola presente nel vassoio degli sfridi prima di procedere.

Regolazione del vassoio di accumulo

- i) Regolare le guide laterali in base al formato della carta corretto.

ii)



- iii) Regolare la guida di fincorsa in base alla lunghezza della carta corretta. Stringere la manopola per mantenere la posizione.



LamPrix 100 è ora pronta per plastificare.

Funzionamento dell'alimentatore

- i) Regolare le guide laterali dell'alimentatore in base al formato della carta corretto.

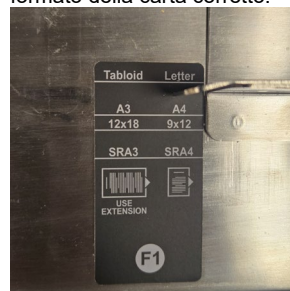

- ii) Regolare la guida angolare del bordo posteriore in base al formato della carta corretto.
iii) Inserire la pila di carta nell'alimentatore, assicurandosi che non superi la linea di limite massimo.

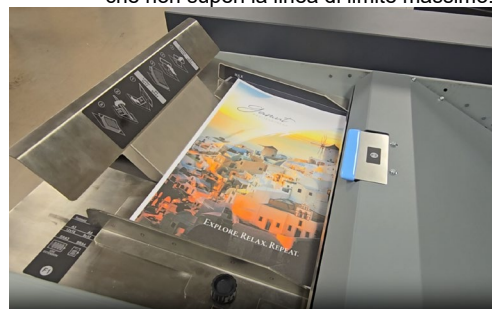

- iv) Nella schermata principale, selezionare Supporto e impostare formato e grammatura della carta.



- v) Premere il pulsante Avvio/Play sullo schermo principale per avviare l'operazione.



4. FUNZIONAMENTO

- A. Caricamento della cartuccia
- B. Sostituzione della ricarica della pellicola
- C. Svuotamento del vassoio degli sfridi
- D. Manutenzione a cura dell'utente
 - Sostituzione della superficie del battilama
- E. Utilizzo dell'alimentatore
- F. Eliminazione degli inceppamenti
- G. Risigillatura della ricarica della pellicola

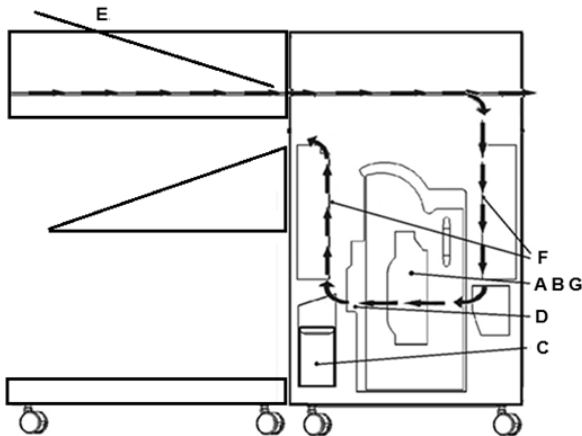

Percorso della carta e sezioni della plastificatrice LamPrix 100

A. Caricamento della cartuccia

Per informazioni su come caricare una cartuccia fare riferimento alla Guida rapida.

B. Sostituzione della ricarica della pellicola

- i) Aprire lo sportello della plastificatrice LamPrix 100.
- ii) Aprire l'impugnatura di blocco sulla macchina.



- iii) Rimuovere la cartuccia dalla macchina. Tirare leggermente verso l'alto per assicurarsi che la cartuccia sia sganciata dalla base di blocco prima di estrarla completamente.



- iv) Aprire le staffe di blocco su entrambi i lati del supporto delle cartucce rilasciando i fermi a molla.



- v) Rimuovere la ricarica attualmente presente nel supporto.



- vi) Installare la nuova ricarica sul supporto.



- vii) Chiudere le staffe di blocco sul supporto finché i fermi a molla non scattano in posizione.



- viii) Seguire i passaggi iv) - x) nella sezione Avvio rapido.

C. Svuotamento del vassoio degli sfridi

Il vassoio degli sfridi della plastificatrice LamPrix 100 deve essere estratto e svuotato regolarmente. La plastificatrice LamPrix 100 presenta un sensore e un contatore che consentono di determinare quando il vassoio è pieno o comunque deve essere svuotato. Quando il vassoio degli sfridi è pieno, sul display LCD viene visualizzato il messaggio "Vassoio pieno".

- i) Aprire lo sportello anteriore.
ii) Estrarre il vassoio degli sfridi dalla macchina.



- iii) Svuotare gli sfridi. Alcuni pezzi di pellicola possono aderire ai lati del vassoio e devono essere rimossi manualmente.
iv) Reinserrire il vassoio degli sfridi e chiudere lo sportello.

D. Manutenzione a cura dell'utente

La taglierina nella plastificatrice LamPrix 100 utilizza un battilama sostituibile e richiede una nuova superficie in caso di taglio non uniforme o altri problemi di taglio. Una volta eseguiti 1.000 tagli, sul display LCD viene visualizzato un messaggio che invita l'utente a cambiare la superficie del battilama.



Sostituzione della superficie del battilama

- i) Scollegare il cavo di alimentazione dalla parte posteriore della macchina.



- ii) Aprire lo sportello anteriore.
iii) Rimuovere le 4 viti a testa zigrinata che sostengono la staffa del battilama.

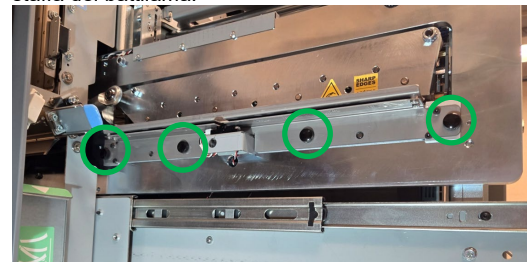

- iv) Rimuovere il battilama.



- v) Rimuovere eventuali residui o polvere da entrambi i lati del battilama utilizzando un panno morbido. Reinserrire il battilama dalla superficie o dal lato non ancora utilizzato. Il battilama può essere girato per utilizzare un nuovo lato oppure ruotato per impiegare il lato opposto di una superficie già usata. Se le superfici superiore e inferiore sono state utilizzate due volte ciascuna, installare un nuovo battilama.
vi) Reinserrire la staffa e le 4 viti a testa zigrinata. Si consiglia di installare per prime le 2 viti a testa zigrinata esterne. Assicurarsi che le viti a testa zigrinata siano ben serrate e non vi sia spazio tra la staffa e il supporto.



- vii) Svuotare il vassoio degli sfridi; vedere il punto C nella presente sezione.
viii) Chiudere lo sportello.

- ix) Sul display LCD selezionare Impostaz > Battilama > Reset cicli battilama.
- x) Tirare indietro la pellicola ruotando la manopola del rullo di pressione (posizionata sulla parte anteriore del cassetto di plastificazione) di un quarto di giro in senso orario. Riposizionare la manopola.

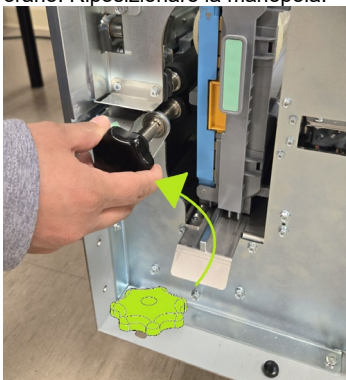

- xi) Sul display LCD selezionare Impostaz > Battilama > Nuova super – Ciclo 10x. Eseguire il ciclo due volte.
- xii) Far avanzare la pellicola ruotando la manopola del rullo di pressione (posizionata sulla parte anteriore del cassetto di plastificazione) di mezzo giro in senso antiorario. Riposizionare la manopola.

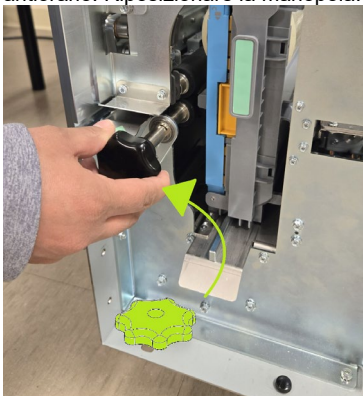

- xiii) Sul display LCD selezionare Impostazioni > Funz. utente > Taglia ed espelli.

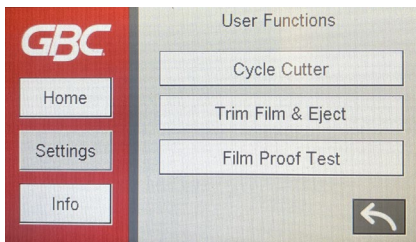

- xiv) Aprire lo sportello, rimuovere il vassoio e assicurarsi che circa 120 mm di lunghezza della pellicola siano tagliati e alimentati nel vassoio degli sfridi. Se la pellicola è presente nel vassoio, andare al punto xvi).
- xv) Se la pellicola è presente sopra il vassoio degli sfridi ma non è stata tagliata e non è finita dentro il vassoio, selezionare Impostaz > Funz. utente > Taglia ed espelli finché la pellicola non viene tagliata. Potrebbe essere necessario rimuovere dall'area del vassoio degli sfridi la pellicola non tagliata in modo da non limitare l'alimentazione ulteriore della pellicola.
- xvi) Se la pellicola non è presente dentro o sopra il vassoio, assicurarsi che la pellicola non sia inceppata prima della taglierina. Rimuovere gli eventuali inceppamenti ed eseguire di nuovo il passaggio ix).

- xvii) La nuova superficie del battilama è pronta.

E. Utilizzo dell'alimentatore

Fare riferimento alla sezione 3.C per la configurazione iniziale.



1. Premere il pulsante Play per avviare la lavorazione di tutti i fogli presenti nell'alimentatore.
2. Premere il pulsante Test per lavorare il numero di fogli campione impostato nel campo Qtà test nella schermata Supporto.
3. Premere il pulsante Stop per consentire all'alimentatore di completare la plastificazione del foglio in lavorazione e quindi arrestarsi.
4. Premere il pulsante Supporto per accedere alla schermata Impostazioni del supporto.

Schermata Impostazioni del supporto.

- i) Selezionare la schermata Supporto quando si modifica il formato del supporto o si personalizza il numero di fogli per il test.
- ii) Selezionare il formato carta e la grammatura. I formati carta visualizzati corrispondono allo standard ANSI per Stati Uniti/Canada e allo standard ISO per gli altri mercati.



Quantità di test

- i) Premere il numero visualizzato nel campo Qtà test per inserire un valore compreso tra 0 e 99.
- ii) Premere Invio per impostare il nuovo numero predefinito per il test. Impostando il valore su 0, il pulsante Test funzionerà come il pulsante Play.

Impostazioni carta

- i) Regolare la guida posteriore inclinata in base alla lunghezza della carta corretta.

11x17, 12x18, A3, SRA3

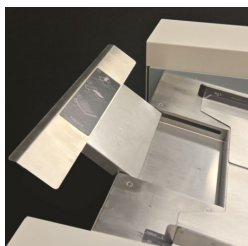

LTR, A4, 9x12, SRA4



- ii) Regolare le guide laterali in base alla larghezza della carta corretta, facendo riferimento all'etichetta. Le guide laterali possono essere regolate anche dopo l'inserimento della carta.



- iii) Inserire il supporto pre-stampato. La capacità massima per carta da 75 g/m² è indicata sulla guida laterale.



- iv) La pila di carta si disporrà naturalmente a ventaglio durante l'inserimento nell'alimentatore a causa della piastra di ingresso inclinata vicino al rullo di prelievo.

E. Eliminazione degli inceppamenti



In caso di inceppamento della carta nel percorso della carta della plastificatrice LamPrix 100, sul display LCD viene indicata l'area dell'inceppamento del foglio o dei fogli.

| Area | Descrizione |
|------|---|
| 1 | Se l'inceppamento della carta si verifica nell'Area 1, sollevare la piastra della guida della carta posizionata in alto, arrivare sotto il pannello e rimuovere la carta inceppata. Per chiudere la guida della carta, sollevare l'impugnatura per rilasciare i meccanismi di blocco presenti su entrambi i lati, quindi chiudere fermamente l'impugnatura. |
| 2 | Se l'inceppamento della carta si verifica nell'Area 2, spostare lo sportello verso destra, arrivare all'interno e rimuovere la carta inceppata. |

| | |
|---|---|
| 3 | Se l'inceppamento della carta si verifica nell'Area 3, aprire il pannello a destra. Arrivare all'interno e rimuovere la carta inceppata. I fogli più lunghi possono estendersi fino all'Area 2. |
| 4 | Se la carta è inceppata nell'Area 4, verificare e liberare prima le Aree 3 e 5. La macchina tenterà automaticamente di tagliare l'eventuale pellicola presente tra il cassetto e l'Area 5 per consentire l'estrazione del cassetto di plastificazione. Se un foglio è presente tra l'Area 3 e l'Area 4 oppure tra l'Area 4 e l'Area 5, rimuovere il foglio dall'Area 3 o 5 ruotando manualmente il rullo di pressione tramite la manopola di azionamento, prima di tentare di estrarre il cassetto. |
| 5 | Se l'inceppamento della carta si verifica nell'Area 5, ruotare il pannello in senso orario, arrivare all'interno e rimuovere la carta inceppata. |
| 6 | Se l'inceppamento della carta si verifica nell'Area 6, spostare lo sportello verso sinistra, arrivare all'interno e rimuovere il foglio plastificato inceppato. I fogli più lunghi possono estendersi fino all'Area 5. |
| F | Se la carta è inceppata nell'Area F, aprire il pannello F2 e rimuovere la carta. Se la carta è inceppata sotto il rullo dell'alimentatore, può essere estratta verso destra oppure tirata indietro verso il vassoio dell'alimentatore, assicurandosi che la leva di rilascio del rullo dell'alimentatore sia spinta in avanti, come mostrato di seguito. |



F. Risigillatura della ricarica

Quando si verifica un inceppamento, la pellicola potrebbe presentare pieghe o non essere sigillata correttamente, richiedendo una risigillatura.

- Rimuovere la cartuccia dalla plastificatrice LamPrix 100.
- Posizionare la cartuccia su una superficie piana.
- Utilizzando un paio di forbici o un cutter di sicurezza per vinile, tagliare il bordo anteriore della pellicola in modo che i due rotoli di pellicola separati non risultino più sigillati.



- iv) Afferrare il bordo iniziale della pellicola della bobina superiore e ripiegarlo sulla bobina stessa. Allineare i bordi della pellicola a quelli della bobina.



- v) Afferrare il bordo iniziale della pellicola della bobina inferiore e tirarlo tenendolo diritto, quindi posizionarlo sopra la pellicola della bobina superiore, facendo attenzione ad allineare i bordi.

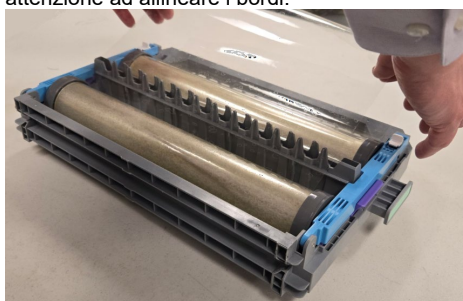

- vi) Tagliare la pellicola nella parte sigillata subito sotto la sommità della bobina superiore.



- vii) Girare le bobine superiore e inferiore finché il bordo della pellicola plastificata è a filo con la guida della carta.



- viii) Seguire i passaggi 3.B v) – ix). Se il bordo della pellicola plastificata è troppo lungo per essere alimentato nello slot di guida nel passaggio 3.B vi), tagliare una piccola quantità del bordo iniziale finché non riesce a inserirsi correttamente.

5. DISPLAY UTENTE

Sulla plastificatrice LamPrix 100 è presente un display LCD interattivo touch screen sul quale sono visualizzati messaggi, impostazioni e informazioni relative alle funzioni della plastificatrice.

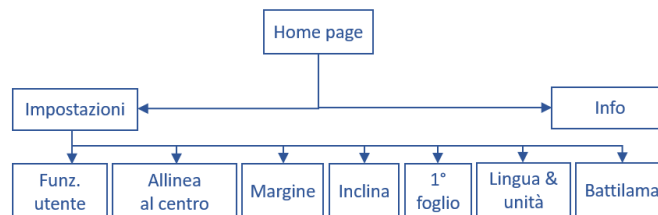

Messaggi sul display LCD

1. Macchina pronta all'uso (Macchina pronta)

La plastificatrice LamPrix 100 è pronta per la modalità selezionata.

2. Plastificazione in corso (Plastificazione)

La plastificatrice LamPrix 100 è in funzione nella modalità selezionata.

3. Vassoio sfridi pieno (Vassoio pieno)

Questo messaggio viene visualizzato quando il vassoio degli sfridi è pieno di residui di pellicola.

4. Inserire vassoio sfridi (Ins vass sfridi)

Questo messaggio viene visualizzato quando il vassoio degli sfridi viene rimosso oppure non è completamente inserito nella plastificatrice.

5. Controlla cartuccia (Controlla cart)

Questo messaggio viene visualizzato quando la cartuccia viene rimossa oppure non è completamente inserita nella plastificatrice. Quando il messaggio è visualizzato, la plastificatrice funziona solo in modalità Bypass.

6. Chiudi sportello (Chiud. Sporte.)

Questo messaggio viene visualizzato quando lo sportello anteriore è aperto oppure non è completamente chiuso.

7. Inceppamento carta (Inc. Carta) Jxxx, Svuota Area (Svuota) x,x,x

Questo messaggio viene visualizzato quando un foglio di carta si inceppa all'interno della plastificatrice. Vedere la sezione di questo manuale intitolata RIMOZIONE DELLA CARTA per le istruzioni su come rimuovere un foglio inceppato.

8. Errore EXXX

Quando si verifica un errore, sul display LCD viene visualizzato un codice con un messaggio di descrizione dell'errore.

Modifica delle impostazioni sul display LCD

Impostazioni (Impostaz)

- **Funzioni utente (Funz. Utente)**



- **Ciclo taglierina (Ciclo taglier)**

Utilizzare questa funzione per eseguire un ciclo manuale della taglierina. Può servire quando un foglio è stato tagliato solo parzialmente e deve essere tagliato completamente per poter rimuovere il cassetto. Per eseguire questa funzione, lo sportello deve essere chiuso.

- **Taglia pellicola ed espelli (Taglia ed espelli)**

Questa funzione alimenta 120 mm di lunghezza di pellicola plastificata nel vassoio degli sfridi. Si tratta della stessa funzione che viene eseguita prima del primo foglio di ogni lavoro. Per eseguire questa funzione, lo sportello deve essere chiuso.

- **Test pellicola**

Questa funzione alimenta circa 200 mm di lunghezza di pellicola plastificata nel vassoio degli sfridi. Per eseguire questa funzione, lo sportello deve essere chiuso. Si consiglia di eseguire questa funzione solo dopo il corretto completamento del ciclo Taglia ed espelli. Può essere utilizzata per risolvere il problema delle pieghe dopo la risigillatura della pellicola o per rimuovere un foglio parzialmente plastificato.

- **Allineamento al centro (Allinea al centro)**

Modificare questo valore per regolare la posizione del foglio in modo che il bordo della pellicola sigillata sia di 4 mm.

- **Margine**

Inserire i valori misurati A (margine anteriore) e B (margine posteriore), dall'ultimo foglio plastificato (non dal primo foglio), come mostrato a schermo. Le rettifiche dei margini anteriore e posteriore saranno calcolate automaticamente e impostate una volta selezionato il segno di riferimento e salvate le impostazioni.

- **Inclina**

Questa rettifica consente la regolazione dell'angolo del foglio in modo che sia allineato correttamente ai bordi anteriore e laterale della pellicola.

- **Lingua & Unità**

Utilizzare questa impostazione per modificare la lingua e le unità di misura visualizzate (pollici o millimetri). Su alcune schermate la conversione in pollici potrebbe non essere possibile a causa delle dimensioni esatte richieste.

- **Battilama**

Questa schermata consente di resettare il contatore del battilama per monitorare il conteggio dei tagli del battilama in uso. Vengono visualizzati anche i cicli del battilama in uso.

- **Info**

In questa schermata vengono visualizzati i dettagli relativi al tipo di pellicola, ai contatori della lama e della taglierina e alle versioni del firmware.

| | |
|---|---|
| | vassoio più velocemente del normale. |
| Sulla ricarica è presente un anello bianco sbiadito. | Alcune ricariche presentano degli anelli bianchi. Ciò è normale e non si nota dopo la plastificazione. |
| La pellicola è arricciata in direzione del percorso della carta, all'inizio della ricarica. | Aprire e chiudere l'impugnatura di blocco della cartuccia per riposizionare le bobine. |
| Si verificano inceppamenti frequenti dopo la sostituzione del battilama. | Verificare che le viti a testa zigrinata che sostengono in posizione il battilama siano serrate correttamente. |
| La carta all'interno del foglio plastificato risulta inclinata. | Regolare l'inclinazione con la funzione Inclina. Se il problema non viene risolto con questa regolazione, rivolgersi al servizio di assistenza. |
| La carta all'interno del foglio plastificato presenta delle pieghe. | Potrebbe essere necessario pulire o sostituire i rulli di pressione. Rivolgersi al servizio di assistenza. |
| Si notano dei danni al centro del bordo iniziale del foglio plastificato accompagnati da più codici di inceppamento J423. | Potrebbe essere necessario pulire la lama di taglio. Rivolgersi al servizio di assistenza. |
| La pellicola di plastificazione non è allineata correttamente. | Controllare che il bordo della base anteriore sinistra del supporto delle cartucce non sia usurato e resti bloccato nella base di blocco. Potrebbe essere necessario un nuovo supporto delle cartucce. Si può provare a utilizzare una ricarica diversa per verificare se il problema avviene con una determinata ricarica. |
| Viene visualizzato il codice J423 una volta inserita una nuova ricarica. | Assicurarsi che la pellicola sia caricata correttamente e non sia arricciata o piegata. |
| Gli inceppamenti possono verificarsi senza alcuna causa ovvia. | Rimuovere i residui di pellicola dal percorso della carta. Occorre rimuovere i pezzetti sottili di fogli laminati difficili da vedere. |
| I fogli vengono prelevati in doppio frequentemente dall'alimentatore. | Aprire a ventaglio la pila di fogli prima di inserirla nell'alimentatore. Disporre a scalare il bordo anteriore della pila per garantire che il rullo di prelievo possa separare correttamente i fogli. |

6. RISOLUZIONE DEI PROBLEMI

| Problema | Probabile causa |
|---|--|
| "Controlla cart" visualizzato sul display LCD | La cartuccia non è inserita o bloccata completamente nella base. Spingere la cartuccia all'interno per assicurarsi che sia interamente inserita. |
| Vassoio pieno | Il vassoio degli sfridi è pieno oppure un pezzo di pellicola plastificata non è finito nel vassoio e sta bloccando anticipatamente il sensore del vassoio pieno. La pellicola arricciata può riempire il |

**7. CARATTERISTICHE TECNICHE**

| | | |
|------------------------------------|--|---|
| Velocità | Fino a 120 fogli/min | |
| Formati carta | Formati ANSI/US 8,5" x 11"/ Letter LEF 9" x 12" LEF 11" x 17"/ Ledger SEF 12" x 18" SEF Formati ISO A4 LEF SRA4 LEF A3 SEF SRA3 SEF | |
| Grammature | Carta comune: 75 - 300 g/m ² (20# bond - 110# cover) Carta patinata: 120 - 300 g/m ² (32# bond - 110# cover) | |
| Modalità Bypass | 350 mm x 1300 mm 450 gsm | |
| Alimentazione | 115 V, 60 Hz, monofase 230 V, 50 Hz, monofase | |
| Parametri elettrici | Ampere e Frequenza | 115V; 4.2A; 60Hz (or) 230V; 2.1A; 50Hz |
| Certificazione di sicurezza | cTUVus | |
| Dimensioni | 545 mm (largh) x 1000 mm (alt.) x 770 mm (prof.) | |
| Peso | 125 kg | |
| Peso spedizione | 155 kg | |
| Luogo di produzione | Assemblata a Taiwan | |

INHALTSVERZEICHNIS

| | |
|--------------------------------------|-----------|
| 1. SICHERHEITSVORSCHRIFTEN | 46 |
| Wichtige Sicherheitshinweise | 46 |
| Reinigung | 46 |
| Sicherheitshinweise | 46 |
| Wartung, LamPrix 100 | 47 |
| Wartung, Kassette | 47 |
| 2. EINLEITUNG | 47 |
| Arbeitszyklus und Produktplatzierung | 47 |
| Betriebs- und Laminierzubehör | 47 |
| 3. KURZANLEITUNG | 47 |
| 4. BEDIENUNGSSCHRITTE | 50 |
| Kassette einsetzen | 50 |
| Nachfüllrollen einlegen | 50 |
| Abfallbehälter leeren | 51 |
| Wartung durch den Nutzer | 51 |
| Verwendung des Einzugs | 52 |
| Staus beseitigen | 53 |
| Nachfüllrollen versiegeln | 54 |
| 5. BEDIENDISPLAY | 54 |
| 6. PROBLEMLÖSUNG | 55 |
| 7. SPEZIFIKATIONEN | 56 |

1. SICHERHEITSVORSCHRIFTEN

IHRE SICHERHEIT UND DIE VON ANDEREN HAT EINEN HOHEN STELLENWERT. WICHTIGE SICHERHEITSHINWEISE UND INFORMATIONEN SIND IN DIESER ANLEITUNG SOWIE AM GERÄT SELBST ENTHALTEN. BITTE STELLEN SIE SICHER, DASS SIE ALLE INFORMATIONEN SORGFÄLTIG LESEN UND VERSTEHEN, BEVOR SIE DAS GERÄT IN BETRIEB NEHMEN.

VOR JEDER SICHERHEITSMELDUNG IN DIESER BETRIEBSANLEITUNG STEHT DAS GEFAHRENZEICHEN. DIESES SYMBOL WEIST AUF EINE MÖGLICHE PERSÖNLICHE SICHERHEITSGEFÄHRDUNG HIN, DURCH DIE SIE ODER ANDERE VERLETZT WERDEN KÖNNTEN.

AUF DEM LamPrix 100 SIND DIE FOLGENDEN SYMBOLE ZU FINDEN:

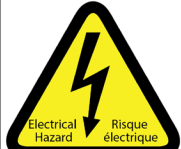

Dieses Sicherheitssymbol bedeutet, dass Sie schwere oder tödliche Verletzungen erleiden könnten, wenn Sie das Produkt öffnen und sich einer gefährlichen Spannung aussetzen. Entfernen Sie NIEMALS die angeschraubten Abdeckungen. Servicearbeiten dürfen NUR von qualifiziertem Servicepersonal ausgeführt werden.



SHARP EDGES

ARÊTES VIVES

Dieses Sicherheitssymbol bedeutet, dass sich oberhalb der Schneidleiste eine scharfe Klinge befindet. Achten Sie auf Ihre Hände, es besteht Verletzungsgefahr. Seien Sie vorsichtig, wenn Sie die Schneidleiste austauschen. Die Klinge darf NUR von qualifiziertem Servicepersonal gereinigt oder ausgetauscht werden.



PINCH POINT

POINT DE PINCEMENT

Dieses Sicherheitssymbol weist Sie darauf hin, dass an diesem Punkt die Gefahr besteht, Finger einzuklemmen. Greifen Sie bei Betätigung des Verriegelungsmechanismus den Griff immer mit der ganzen Hand und mit ausreichendem Abstand zum Rahmen.

Wichtige Sicherheitshinweise

- ♦ Verwenden Sie den Laminator nur für den vorgesehenen Zweck, also um Papierblätter gemäß den angegebenen Spezifikationen zu laminieren.
- ♦ Bewahren Sie die Betriebsanleitung für den späteren Gebrauch auf.
- ♦ VORSICHT: GEGEBENENFALLS UNTERBRICHT DER EIN-/AUSSCHALTER DES DRUCKERS DIE STROMVERSORGUNG ZUM LAMINATOR NICHT.
- ♦ VORSICHT: DER EIN-/AUSSCHALTER DES LAMINATORS UNTERBRICHT DIE STROMVERSORGUNG ZU KEINEM ANDEREN GERÄT.
- ♦ Der Laminator muss an eine Versorgungsspannung angeschlossen werden, die der in der Gerätebetriebsanleitung angegebenen Bemessung entspricht (ebenfalls auf dem Typenschild angegeben).
- ♦ Der Schutzkontaktstecker dient als Sicherheitsfunktion und passt nur in die dafür vorgesehene geerdete Steckdose. Lässt sich der Stecker nicht in die Steckdose stecken, wenden Sie sich an einen Elektrofachmann, um eine geeignete Steckdose installieren zu lassen.
- ♦ Sie dürfen den Stecker (falls vorhanden) am Ende des Laminatorkabels keinesfalls modifizieren. Er ist zu Ihrer Sicherheit vorgesehen.
- ♦ Trennen Sie den Stecker des Laminators vom Stromnetz, bevor Sie das Gerät bewegen oder wenn das Gerät über einen längeren Zeitraum nicht benutzt wird.
- ♦ Betreiben Sie den Laminator nicht, wenn das Netzkabel oder der Netzstecker des Gerätes beschädigt sind. Betreiben Sie das Gerät nicht nach einer Fehlfunktion. Betreiben Sie das Gerät nicht, wenn es Flüssigkeit ausgesetzt oder auf andere Weise beschädigt wurde.
- ♦ Überlasten Sie die Steckdosen nicht über ihre Kapazität hinaus, anderenfalls könnte ein Brand oder Stromschlag die Folge sein.
- ♦ Berühren Sie die Schneidfläche der Klinge nicht, wenn Sie sie austauschen oder reinigen.

Reinigung

- ♦ Sie können das Äußere des LamPrix 100 mit einem angefeuchteten weichen Tuch reinigen.
- ♦ Verwenden Sie keine Reinigungs- oder Lösungsmittel (sofern nicht anders angegeben), da diese das Gerät beschädigen können.

Sicherheitshinweise

AUSWAHL DES NETZKABELS

(DER FOLGENDE HINWEIS GILT NUR FÜR GERÄTE MIT 230 V 50 Hz IN DER EUROPÄISCHEN UNION)

- ♦ VORSICHT: BEACHTEN SIE BEI DER WAHL EINES ABNEHMBAREN NETZKABELS FÜR IHREN LamPrix 100 UNBEDINGT DIE FOLGENDEN SICHERHEITSMASSNAHMEN.



Das Kabel umfasst drei Teile: den Netzstecker, das Kabel und den Geräteingangsstecker. Jede dieser Komponenten muss eine europäische Sicherheitszulassung haben.

Die folgenden Angaben zu den Mindestanforderungen für das jeweilige Kabel werden zu Sicherheitszwecken veröffentlicht.

VERWENDEN SIE KEINESFALLS KABEL, DIE DIE FOLGENDEN MINDESTANFORDERUNGEN NICHT ERFÜLLEN.

NETZSTECKER: 3 A, 250 V, 50/60 Hz, Klasse 1, 3-Leiter mit europäischer Sicherheitszulassung.

KABEL: Typ H05VV-F3G0.75, harmonisiert (< HAR >). „< >“-Symbole zeigen an, dass das Kabel der europäischen Norm entspricht (HINWEIS: Anstelle von „HAR“ kann das Zulassungszeichen der zuständigen europäischen Sicherheitsbehörde, die das Kabel zugelassen hat, erscheinen, beispielsweise „<VDE>“).

GERÄTESTECKER: 3 A, 250 V, 50/60 Hz, mit europäischer Sicherheitszulassung, Typ IEC 320. Das Kabel darf höchstens 3 m lang sein. Ersatzweise kann ein Netzkabel mit höheren als den angegebenen elektrischen Mindestanforderungen verwendet werden.

FCC-HINWEIS

(DER FOLGENDE HINWEIS GILT NUR FÜR GERÄTE MIT 115 V 60 Hz.)

Dieses Gerät wurde getestet und entspricht den Grenzwerten für digitale Geräte der Klasse A gemäß Teil 15 der FCC-Bestimmungen. Diese Grenzwerte bieten angemessenen Schutz vor schädlichen Störungen beim Betrieb des Geräts in gewerblichen Umgebungen.

Das Gerät erzeugt und nutzt Hochfrequenzenergie und strahlt diese ab. Wenn es nicht gemäß der Bedienungsanleitung installiert und verwendet wird, kann dies zu schädlichen Störungen des Funkverkehrs führen. Beim Betrieb des Geräts in Wohnbereichen entstehen vermutlich schädliche Störungen, die der Benutzer auf eigene Kosten beheben lassen muss.

CAN ICES-3 (A)/NMB-3(A)



VORSICHT: NICHT VON GBC GENEHMIGTE MODIFIKATIONEN AN DIESEM GERÄT KÖNNEN ZUM ERLÖSCHEN DER BETRIEBSERLAUBNIS GEMÄSS FCC-BESTIMMUNGEN UND/ODER INDUSTRY CANADA FÜHREN.

Wartung, LamPrix 100

Versuchen Sie nicht, Ihren LamPrix 100 selbst zu warten. Wenden Sie sich für alle erforderlichen Reparaturen oder größeren Wartungsarbeiten an Ihrem LamPrix 100 an einen autorisierten Servicevertreter.



ENTFERNEN SIE NICHT DIE ABDECKUNG DES GERÄTS.

Um mögliche Verletzungen, Geräte- und Sachschäden zu verhindern, enthält das Gerät KEINE Teile, die vom Benutzer selbst gewartet werden können.

Den Schneidestab dürfen nur geschulte Bediener drehen oder austauschen.

Wartung, Kassette

Die Kassettenrahmen können nicht gewartet werden. Beschädigte Kassettenrahmen müssen ausgetauscht werden. Benutzer sollten den Zustand ihres Kassettenrahmens überwachen.

2. EINLEITUNG

Vielen Dank, dass Sie den LamPrix 100 erworben haben. Dabei handelt es sich um ein Hochgeschwindigkeitsproduktionssystem, mit dem Sie Dokumente unterschiedlicher Formate laminieren können. Das Gerät ist besonders benutzerfreundlich konzipiert.

Der LamPrix 100 ist ein innovativer Laminator mit folgenden Konstruktionsmerkmalen:

- ◆ Die Folie befindet sich in einer Kassette, die schnell und ohne Werkzeug ausgetauscht werden kann, um zwischen verschiedenen Folienformaten und -arten zu wechseln.
- ◆ Alle LamPrix 100 Foliennrollen sind farblich codiert, um die Folienbreite schnell bestimmen zu können.
- ◆ Vordruckte Medien können in den Einzug eingelegt werden, um eine beidseitige Laminierung mit einer Geschwindigkeit von bis zu 100 Seiten pro Minute durchzuführen.

Arbeitszyklus und Produktplatzierung

Der LamPrix 100 ist ein flexibles, kostengünstiges Laminiersystem für Produktionsumgebungen mit leichter bis mittlerer Beanspruchung.

Arbeitszyklus – 4 Aufträge à 250 Blatt mit 5 Minuten Pause zwischen den Aufträgen. 30 Minuten Bypass nach jeweils 1000 Blatt.

AMPV – Nominales durchschnittliches Laminiervolumen pro Monat: 2.000 Blatt (A4/Letter).

Maximales empfohlenes monatliches Laminiervolumen: 4.000 Blatt (A4/Letter).

Zubehör für den Laminierbetrieb

Die Kassettenrahmen gelten als Verbrauchsmaterial und müssen ausgetauscht werden, sobald sie abgenutzt sind.

Die Foliennrollen sind Verbrauchsmaterial und müssen ausgetauscht werden, sobald sie leer sind.

Erwartete Nutzungsdauer des Rahmens: 50 Nachfüllrollen. Dies ist lediglich die minimale Lebenserwartung. Die Lebensdauer des Rahmens wird NICHT garantiert, da wir auf Transport, Handhabung und Umgebungsbedingungen keinen Einfluss haben.

Laminierfolien sind nicht recycelbar. Foliennachfüllungen können zur leichteren Entsorgung oder zum Recycling in die einzelnen Materialien getrennt werden.

3. KURZANLEITUNG

Eine Videoanleitung finden Sie unter:



<https://www.gbc.com/integrated/GBC/OlympiaTraining>

Einzugs- und Laminiermodus:

Bei diesem Vorgang wird vordrucktes Papier aus dem Einzug in den Laminierpfad geführt und jedes Blatt mit der in der Maschine eingelegten Folie laminiert.

Folie einlegen

- i) Öffnen Sie die Verriegelungsarme an beiden Seiten des Kassettenrahmens, indem Sie die Schnappverschlüsse lösen.

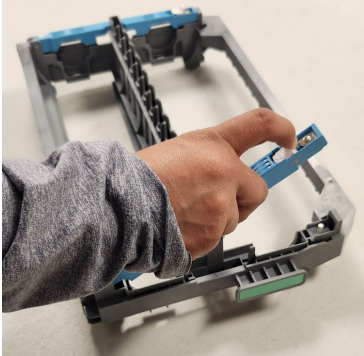

- ii) Nehmen Sie die Nachfüllrollen aus der Verpackung und entfernen Sie das Klebeband an den beiden Rollen.



- iii) Legen Sie die Nachfüllrollen in den Rahmen. Stellen Sie sicher, dass die R- und L-Markierungen an den Nachfüllrollen mit den R- und L-Markierungen am Rahmen übereinstimmen.



- iv) Schließen Sie die Verriegelungsarme am Rahmen, bis die Schnappverschlüsse einrasten.



- v) Öffnen Sie die Tür des LamPrix 100.
vi) Lösen Sie den Verriegelungshebel am Gerät.



- vii) Legen Sie die Kassette in das Gerät und führen Sie die Folie in den Folienschlitz ein.

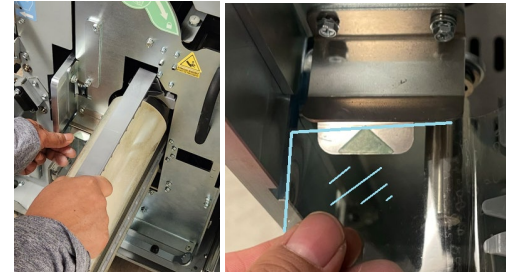

- viii) Vergewissern Sie sich, dass die Kante der Kassette am Arretierfuß einrastet.

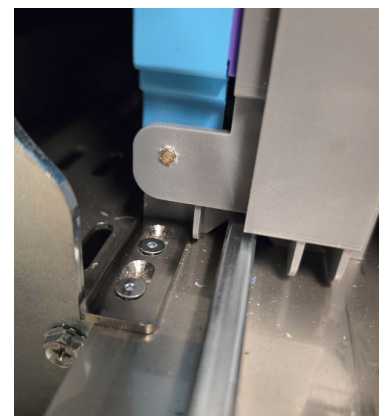

ix) Schließen Sie den Verriegelungshebel.



x) Schieben Sie die Folie vorwärts, indem Sie den (vorne in der Laminierlade befindlichen) Knauf eine halbe Drehung gegen den Uhrzeigersinn drehen. Legen Sie den Knauf an seinen ursprünglichen Platz zurück.

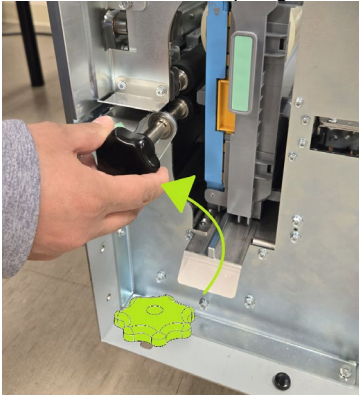

xi) Schließen Sie die Tür.

Folie einstellen

xii) Lassen Sie an der LCD-Blende den Zyklus „Einstellungen > Nutzerfunktionen > Folie zuschneiden & auswerfen“ durchlaufen.

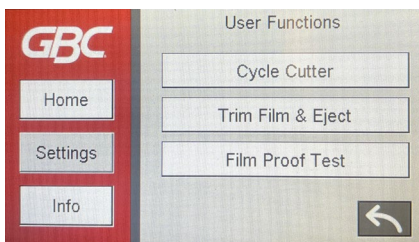

xiii) Entfernen Sie die Folie aus dem Abfallbehälter und überprüfen Sie sie auf Wellen und Falten. Sind Wellen oder Falten vorhanden, führen Sie weitere Schneidezyklen durch, bis sie verschwunden sind. Wenn Sie den Verriegelungshebel öffnen und wieder schließen, wird die Folienposition in den Rollen neu eingestellt und die Falten verschwinden. Nehmen Sie alle Folienreste aus dem Abfallbehälter, bevor Sie fortfahren.

Einrichten des Stapelfachs

i) Stellen Sie die Seitenführungen auf das richtige Papierformat ein.

ii)



iii) Stellen Sie die Endführung auf die richtige Papierlänge ein. Der Knopf sollte festgezogen werden, um die Position zu halten.



LamPrix 100 ist bereit zum Laminieren!

Einzug betreiben

i) Stellen Sie die seitlichen Führungen des Einzugs auf das richtige Papierformat ein.

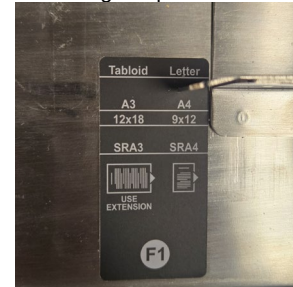

ii) Stellen Sie die hintere Kantenführung auf das richtige Papierformat ein.

iii) Legen Sie den Papierstapel in den Einzug ein und achten Sie darauf, dass der Papierstapel unterhalb der maximalen Begrenzungslinie liegt.



iv) Wählen Sie auf dem Hauptbildschirm „Medien“ und stellen Sie das Papierformat und das Papiergewicht ein.



- v) Drücken Sie die Start-/Play-Taste auf dem Hauptbildschirm, um den Auftrag zu starten.



4. BEDIENUNGSSCHRITTE

- A. Kassette einsetzen
- B. Nachfüllrollen einlegen
- C. Abfallbehälter leeren
- D. Wartung durch den Nutzer
 - Wechsel der Schneidleistenoberfläche
- E. Verwendung des Einzugs
- F. Staus beseitigen
- G. Nachfüllrollen versiegeln

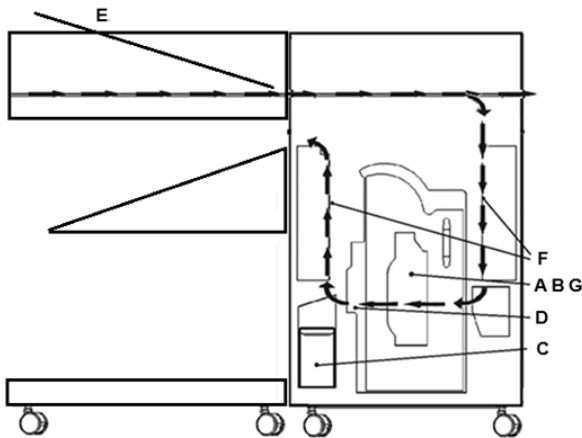

Papierweg und interaktive Bereiche des LamPrix 100

A. Kassette einsetzen

Wie Sie eine Kassette einsetzen, entnehmen Sie der Kurzanleitung.

B. Nachfüllrollen einlegen

- i) Öffnen Sie die Tür des LamPrix 100.

- ii) Lösen Sie den Verriegelungshebel am Gerät.



- iii) Nehmen Sie die Kassette aus dem Gerät. Ziehen Sie sie leicht nach oben, um sie vom Arretierfuß zu lösen, bevor Sie sie herausziehen.



- iv) Öffnen Sie die Verriegelungsarme an beiden Seiten des Kassettenrahmens, indem Sie die Schnappverschlüsse lösen.



- v) Nehmen Sie die vorhandenen Rollen aus dem Rahmen.



- vi) Legen Sie die neuen Nachfüllrollen in den Rahmen.



- vii) Schließen Sie die Verriegelungsarme am Rahmen, bis die Schnappverschlüsse einrasten.



- viii) Führen Sie die Schritte iv) bis x) aus der Kurzanleitung durch.

C. Abfallbehälter leeren

Sie müssen den Abfallbehälter Ihres LamPrix 100 regelmäßig leeren. Mithilfe eines Sensors und eines Zählers ermittelt der LamPrix 100, wann der Abfallbehälter voll ist bzw. geleert werden muss. Wenn der Abfallbehälter voll ist, erscheint in der LCD-Anzeige die Meldung „Abfallbehälter voll“.

- i) Öffnen Sie die vordere Tür.
- ii) Ziehen Sie den Abfallbehälter aus dem Gerät.



- iii) Leeren Sie den Behälter. Möglicherweise haften Folienteile an den Seiten des Behälters; entfernen Sie diese von Hand.
- iv) Schieben Sie den Abfallbehälter wieder in das Gerät und schließen Sie die Tür.

D. Wartung durch den Nutzer

Das Messer im LamPrix 100 arbeitet mit einer austauschbaren Schneidleiste, deren Oberfläche gewechselt werden muss, wenn die Schneidleistung sich verschlechtert. Nach 1.000 Schnittvorgängen erscheint in der LCD-Anzeige eine Meldung, die Sie zum Wechsel der Schneidleistenoberfläche auffordert.



Wechsel der Schneidleistenoberfläche

- i) Ziehen Sie das Netzkabel aus der Rückseite des Geräts.



- ii) Öffnen Sie die vordere Tür.
- iii) Entfernen Sie die 4 Rändelschrauben, mit denen die Halteklammer der Schneidleiste befestigt ist.

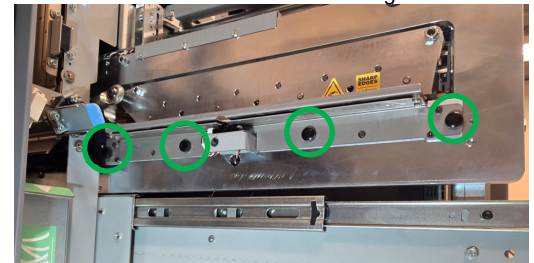

- iv) Nehmen Sie die Schneidleiste heraus.



- v) Entfernen Sie Rückstände oder Staub von beiden Seiten des Schneidestabs mit einem weichen Tuch. Setzen Sie den Schneidestab mit einer unbenutzten Oberfläche oder Seite wieder ein. Der Schneidestab kann umgedreht werden, um eine neue Seite freizulegen, oder umgedreht werden, um die gegenüberliegende Seite einer bereits einmal benutzten Oberfläche zu verwenden. Wenn die Ober- und Unterseite jeweils zweimal verwendet wurden, setzen Sie einen neuen Schneidestab ein.
- vi) Bringen Sie die Halteklammer wieder an und ziehen Sie die 4 Rändelschrauben wieder fest. Es empfiehlt sich, mit den beiden äußeren Schrauben zu beginnen. Vergewissern Sie sich, dass alle Schrauben fest angezogen sind und es keine Lücken zwischen Klammer und Rahmen gibt.



- vii) Leeren Sie den Abfallbehälter, siehe Punkt C dieses Abschnitts.
- viii) Schließen Sie die Tür.
- ix) Wählen Sie an der LCD-Blende „Einstellungen > Schneidleiste > Reset der Schneidleistezyklen“.
- x) Schieben Sie die Folie rückwärts, indem Sie den (vorne in der Laminierlade befindlichen) Knauf eine Vierteldrehung im Uhrzeigersinn drehen. Legen Sie den Knauf an seinen ursprünglichen Platz zurück.

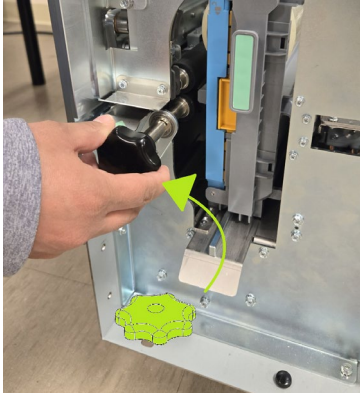

- xi) Wählen Sie an der LCD-Blende „Einstellungen > Schneidleiste > Neue Oberfläche – Zyklus 10x“. Lassen Sie diesen Zyklus zweimal durchlaufen.
- xii) Schieben Sie die Folie vorwärts, indem Sie den (vorne in der Laminierlade befindlichen) Knauf eine halbe Drehung gegen den Uhrzeigersinn drehen. Legen Sie den Knauf an seinen ursprünglichen Platz zurück.

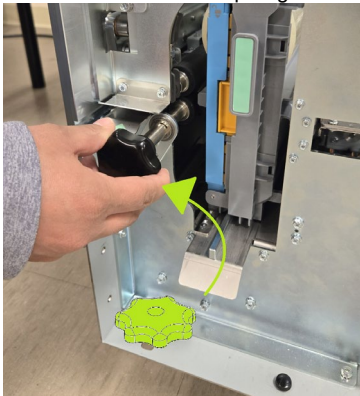

- xiii) Lassen Sie an der LCD-Blende den Zyklus „Einstellungen > Nutzerfunktionen > Folie zuschneiden & auswerfen“ durchlaufen.

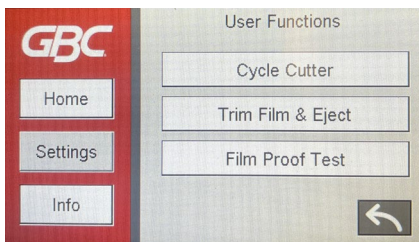

- xiv) Öffnen Sie die Tür, nehmen Sie den Behälter heraus und vergewissern Sie sich, dass ein ca. 120 mm langes Stück Folie abgeschnitten wurde und nun im Abfallbehälter ist. Ist die Folie im Behälter, machen Sie weiter mit xvi).

- xv) Ist Folie oberhalb des Behälters vorhanden, aber nicht abgeschnitten und nicht in den Behälter gefallen, führen Sie „Einstellungen > Nutzerfunktionen > Folie zuschneiden & auswerfen“ durch, bis die Folie abgeschnitten wird. Ungeschnittene Folie muss gegebenenfalls aus dem Bereich des Abfallbehälters entfernt werden, damit die Folienzufuhr nicht beeinträchtigt wird.
- xvi) Ist keine Folie im Abfallbehälter oder darüber vorhanden, vergewissern Sie sich, dass keine Folie vor dem Messer gestaut ist. Beseitigen Sie etwaige Staus und machen Sie mit Schritt ix) weiter.
- xvii) Die neue Oberfläche der Schneidleiste ist einsatzbereit.

E. Verwendung des Einzugs

Informationen zur Ersteinrichtung finden Sie in Abschnitt 3.C.



1. Drücken Sie die Taste „Play“, um alle Blätter im Einzug zu verarbeiten.
2. Drücken Sie die Taste „Proof“, um die im Feld „Proof-Anzahl“ auf dem Bildschirm „Medien“ eingestellte Anzahl an Musterblättern zu verarbeiten.
3. Drücken Sie die Taste „Stop“, damit der Einzug das aktuelle Blatt laminiert und danach stoppt.
4. Drücken Sie die Taste „Medien“, um den Bildschirm „Medien Einstellungen“ aufzurufen.

Bildschirm „Medien Einstellungen“.

- i) Wählen Sie den Bildschirm „Medien“, wenn Sie die Mediengröße oder die benutzerdefinierte Proof-Anzahl ändern möchten.
- ii) Wählen Sie das Papierformat und das Papiergewicht aus. Die angezeigten Papierformate entsprechen den ANSI-Formaten für USA/Kanada und den ISO-Formaten für andere Märkte.



Proof-Anzahl

- i) Drücken Sie die im Feld „Proof-Anzahl“ angezeigte Zahl. Dadurch können Sie eine beliebige Zahl zwischen 0 und 99 eingeben.
- ii) Drücken Sie die Eingabetaste, um die neue Standard-Proof-Anzahl festzulegen. Wenn Sie den Wert auf 0 setzen, funktioniert die Taste „Proof“ genauso wie die Taste „Play“.

Papiereinstellungen

- i) Stellen Sie die hintere Winkelführung auf die richtige Papierlänge ein.

11x17, 12x18, A3, SRA3 LTR, A4, 9x12, SRA4

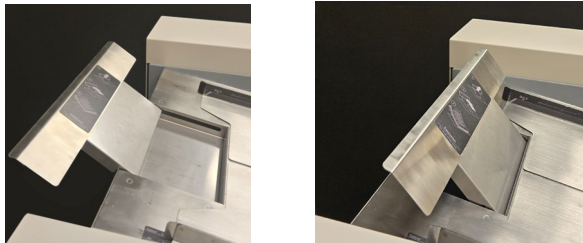

- ii) Stellen Sie die Seitenführungen anhand der Beschriftung auf die richtige Papierbreite ein. Die Seitenführungen können auch nach dem Einlegen des Papiers eingestellt werden.



- iii) Legen Sie die vorbedruckten Medien ein. Die maximale Kapazität für 75 g/m²-Papier ist auf der Seitenführung angegeben.



- iv) Der Papierstapel wird beim Einlegen in den Einzugs aufgrund der abgewinkelten Einzugsplatte in der Nähe der Aufnahmerolle automatisch geschichtet.

F. Staus beseitigen



Wenn Papier im Papierweg des LamPrix 100 feststeckt, wird der Bereich, in dem das Papier steckt, in der LCD-Anzeige angezeigt.

| Bereich | Beschreibung |
|---------|--|
| 1 | Steckt Papier im Bereich 1 fest, heben Sie die oben befindliche Papierführungsplatte an, greifen mit der Hand das darunter befindliche Papier und ziehen es heraus. Zum Schließen der Papierführung heben Sie den Griff an, um den Verriegelungsmechanismus auf beiden Seiten zu lösen, und schließen Sie die Papierführung energisch. |
| 2 | Steckt Papier im Bereich 2 fest, schieben Sie die Tür nach rechts, greifen Sie das gestaute Papier mit der Hand und entfernen Sie es. |
| 3 | Steckt Papier im Bereich 3 fest, öffnen Sie die Blende rechts. Greifen Sie das gestaute Papier mit der Hand und entfernen Sie es. Längere Blätter erstrecken sich möglicherweise bis in den Bereich 2. |
| 4 | Wenn sich Papier in Bereich 4 verklemmt hat, überprüfen und reinigen Sie zuerst die Bereiche 3 und 5. Das Gerät versucht automatisch jegliches Laminat zwischen der Schublade und Bereich 5 zu schneiden, damit die Laminier-Schublade herausgezogen werden kann. Befindet sich ein Blatt zwischen Bereich 3 und 4 oder Bereich 4 und 5, entfernen Sie das Blatt aus Bereich 3 oder 5, indem Sie die Andruckrolle mit dem Antriebsknopf manuell drehen, bevor Sie versuchen, die Schublade herauszuziehen. |
| 5 | Steckt Papier im Bereich 5 fest, drehen Sie die Blende im Uhrzeigersinn, greifen das gestaute Papier mit der Hand und entfernen Sie es. |
| 6 | Steckt Papier im Bereich 6 fest, schieben Sie die Tür nach links, greifen Sie das gestaute laminierte Blatt und entfernen Sie es. Längere Blätter erstrecken sich möglicherweise bis in den Bereich 5. |
| F | Wenn sich Papier in Bereich F staut, öffnen Sie die Abdeckung F2 und entfernen Sie das Papier. Wenn sich Papier unter der Zuführrolle staut, kann es nach rechts herausgezogen oder in Richtung Zuführfach zurückgezogen werden, wobei darauf zu achten ist, dass der Entriegelungshebel der Zuführrolle wie unten gezeigt nach vorne gedrückt wird. |



G. Nachfüllrollen versiegeln

Wenn ein Stau auftritt, ist die Folie möglicherweise faltig oder nicht richtig versiegelt und muss gegebenenfalls neu versiegelt werden.

- i) Nehmen Sie die Kassette aus dem LamPrix 100.
- ii) Legen Sie die Kassette auf eine ebene Fläche.
- iii) Schneiden Sie mit einer Schere oder einem Vinylschneider die Vorderkante der Folie ab, sodass die beiden separaten Folienrollen nicht mehr versiegelt sind.



- iv) Nehmen Sie die Vorderkante der Folie der oberen Folienrolle und falten Sie sie zurück auf die Rolle. Bringen Sie die Kanten der Folie mit den Kanten der Rolle überein.



- v) Nehmen Sie die Vorderkante der Folie der unteren Folienrolle, ziehen Sie sie gerade nach oben und legen Sie sie auf die Folie der oberen Folienrolle. Achten Sie dabei darauf, dass die Folienkanten übereinstimmen.

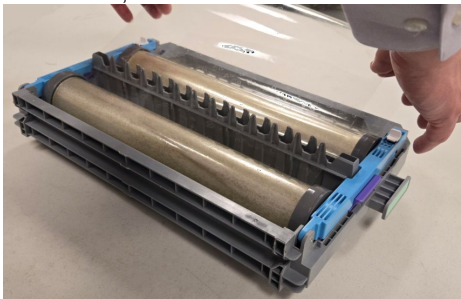

- vi) Schneiden Sie die Folie im versiegelten Bereich knapp unter dem Scheitelpunkt der oberen Rolle ab.



- vii) Drehen Sie die obere und die untere Folienrolle, bis die laminierte Folie plan zur Papierführung liegt.

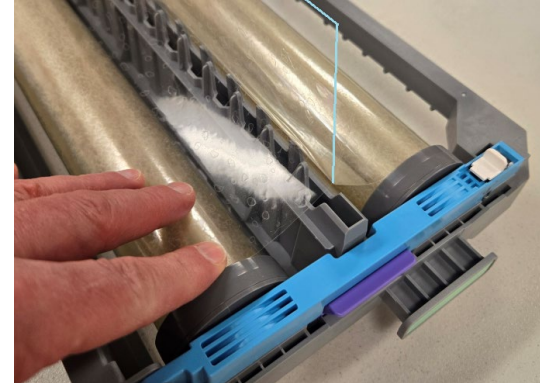

- viii) Führen Sie die Schritte 3.B v) bis ix) durch. Ist die laminierte Folienkante zu lang, um sie in 3.B vi) in den Führungsschlitz zu führen, schneiden Sie ein kleines Stück davon ab, bis sie hineinpasst.

5. BEDIENDISPLAY

Der LamPrix 100 hat eine LCD-Anzeige mit interaktivem Touchscreen, auf der Meldungen, Einstellungen und Informationen über die Funktionen des Geräts angezeigt werden.

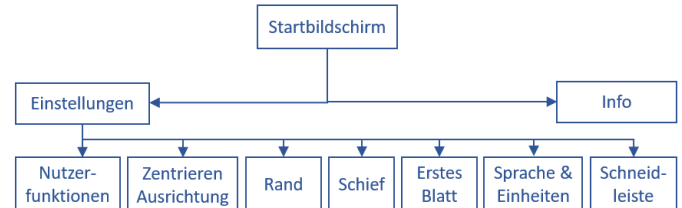

Meldungen auf der LCD-Anzeige

1. Fertig zum Laminieren (Fert.z.Laminieren)

Der LamPrix 100 ist für die gewählte Betriebsart bereit.

2. Laminiervorgang läuft (Lam.vorg. läuft)

Der LamPrix 100 führt die gewählte Betriebsart aus.

3. Abfallbehälter voll (Abfallbeh.voll)

Wenn der Abfallbehälter für die Folie voll ist, wird diese Meldung angezeigt.

4. Abfallbehälter einsetzen (Abfallbeh. eins.)

Wurde der Abfallbehälter entfernt bzw. nicht vollständig eingeschoben, erscheint diese Meldung im Display.

5. Kassette prüfen

Wurde die Kassette entfernt bzw. nicht vollständig eingeschoben, erscheint diese Meldung im Display. Wird diese Meldung angezeigt, läuft der Laminator nur im Bypass-Modus.

6. Tür schließen (Tür schließ.)

Wenn die vordere Tür geöffnet bzw. nicht vollständig geschlossen ist, erscheint diese Meldung im Display.



7. Papierstaub Jxxx, Bereich x,x,x frei machen

(Pap.stau Jxxx Ber. x,x,x frei mach.)

Diese Meldung wird angezeigt, wenn Papier im Laminator feststeckt. Anweisungen zum Entfernen von gestautem Papier finden Sie im Abschnitt „PAPIERSTAU BESEITIGEN“ dieser Bedienungsanleitung.

8. Fehler EXXX

Wenn ein Fehler auftritt, wird ein Code im Display angezeigt. In der Meldung wird der Fehler beschrieben.

Ändern der Einstellungen am LCD-Bedienfeld

Einstellungen (Einstel.)

- **Nutzerfunktionen (Nutzerfunkt.)**
 - **Messerzyklus**

Hiermit können Sie das Messer manuell aktivieren. Diese Funktion können Sie nutzen, wenn ein Blatt nur teilweise abgeschnitten wurde und vollständig abgeschnitten werden muss, um die Lade herausziehen zu können. Um diese Funktion auszuführen, muss die Tür geschlossen sein.

- **Folie zuschneiden & auswerfen (Fol.zuschn.&auswurf.)**

Bei diesem Zyklus wird ein 120 mm langes Stück laminierte Folie in den Abfallbehälter befördert. Es handelt sich um den gleichen Zyklus, der vor dem ersten Blatt eines jeden Laminierauftrags ausgeführt wird. Um diese Funktion auszuführen, muss die Tür geschlossen sein.

- **Folientest**

Bei diesem Zyklus wird ein ca. 200 mm langes Stück laminierte Folie in den Abfallbehälter befördert. Um diese Funktion auszuführen, muss die Tür geschlossen sein. Es empfiehlt sich, diesen Zyklus erst nach erfolgreichem Durchlauf des Zyklus „Folie zuschneiden & auswerfen“ durchzuführen. Mit diesem Zyklus können Sie Falten nach Neuversiegelung der Folie oder ein teilweise laminiertes Blatt beseitigen.

- **Zentrieren**

Ändern Sie diesen Wert, um die Blattposition so zu verändern, dass die versiegelte Folienkante 4 mm beträgt.

- **Rand**

Geben Sie die gemessenen Werte A (vorderer Rand) und B (hinterer Rand) des letzten laminierten Blattes an, wie im Display angezeigt. Änderungen der vorderen und hinteren Ränder werden nach Auswahl des Häkchens und Speicherung automatisch berechnet und eingestellt.

- **Schief**

Mit dieser Einstellung können Sie den Blattwinkel so anpassen, dass er den Vorder- und Seitenkanten der Folie entspricht.

- **Sprache und Einheiten (Sprache & Einh.)**

Hier stellen Sie die Sprache des Displays ein und wählen als Einheit Zoll oder Millimeter. Bei bestimmten Anzeigen ist eine Zollumrechnung aufgrund der genauen Abmessungen nicht möglich.

- **Schneidleiste**

Hier können Sie den Schneidleistenzähler zurücksetzen, um die Anzahl der Schnittvorgänge mit der aktuellen Schneidleiste zu verfolgen. Die aktuellen Schneidleistenzyklen werden ebenfalls angezeigt.

- **Info**

Hier werden Informationen zum Folientyp, zu den Klingen- und Messerzählern und zu den Firmware-Versionen angezeigt.

6. PROBLEMLÖSUNG

| Problem | Mögliche Ursache |
|---|--|
| In der LCD-Anzeige erscheint „Kassette prüfen“. | Die Kassette ist nicht richtig eingeschoben bzw. nicht im Arretierfuß eingerastet. Schieben Sie die Kassette vollständig ein und vergewissern Sie sich, dass sie vollständig eingerastet ist. |
| Abfallbehälter voll | Der Abfallbehälter ist voll, oder ein Stück laminierte Folie ist nicht in den Behälter gefallen und blockiert den „Voll“-Sensor. Bei gewellter Folie wird der Abfallbehälter schneller voll als normal. |
| Auf der Nachfüllrolle ist ein blasser weißer Ring. | Manche Nachfüllrollen haben weiße Ringe. Das ist normal und auf dem laminierten Produkt nicht zu sehen. |
| Die Folie ist beim ersten Vorgang in Richtung des Papierwegs gewellt, nachdem Nachfüllrollen eingelegt wurden. | Öffnen und schließen Sie den Kassettenverriegelungshebel, um die Laminierwalzen zu justieren. |
| Nach dem Wechsel der Schneidleiste treten mehrfach Staus auf. | Vergewissern Sie sich, dass die Rändelschrauben, mit denen die Schneidleiste befestigt ist, korrekt angezogen sind. |
| Im laminierten Produkt liegt das Blatt schief. | Passen Sie die Einstellungen im „Schief“-Menü an. Kann die schiefe Lage mit diesen Einstellungen nicht korrigiert werden, wenden Sie sich an den Kundendienst. |
| Im laminierten Produkt ist das Papier faltig. | Möglicherweise müssen die Andruckwalzen gereinigt oder ausgetauscht werden. Wenden Sie sich an den Kundendienst. |
| Die Vorderkante des laminierten Blattes ist in der Mitte beschädigt und es wird mehrfach der Staucode J423 angezeigt. | Möglicherweise muss die Messerklinge gereinigt werden. Wenden Sie sich an den Kundendienst. |
| Die Laminierfolie ist nicht korrekt ausgerichtet. | Vergewissern Sie sich, dass die untere linke Vorderkante des Kassettenrahmens nicht abgenutzt ist und im Schienenfuß arretiert ist. Möglicherweise ist ein neuer Kassettenrahmen erforderlich. Legen Sie probeweise andere Nachfüllrollen ein, um auszuprobieren, ob das Problem an den spezifischen Nachfüllrollen liegt. |
| J423 erscheint, nachdem neue Nachfüllrollen eingelegt wurden. | Vergewissern Sie sich, dass Sie die Folie korrekt eingelegt haben und die Folie nicht gewellt oder faltig ist. |



| | |
|---|---|
| Staus treten ohne erkennbaren Grund auf. | Entfernen Sie sämtliche Folienrückstände aus dem Papierweg. Auch dünne Schnipsel laminiertes Folie, die kaum sichtbar sind, müssen entfernt werden. |
| Es kommt häufig zu doppelten Einzügen aus dem Einzug. | Fächern Sie den Papierstapel auf, bevor Sie ihn in den Einzug legen. Versetzen Sie die Vorderkante des Stapels, um sicherzustellen, dass die Einzugswalze die Blätter gut trennen kann. |

7. SPEZIFIKATIONEN

| | | |
|----------------------------------|---|--|
| Geschwindigkeit | Bis zu 120 Blatt/Min. | |
| Papierformate | ANSI-/US-Formate 8,5 Zoll x 11 Zoll/ Letter LEF 9 Zoll x 12 Zoll LEF 11 Zoll x 17 Zoll/ Ledger SEF 12 Zoll x 18 Zoll SEF ISO-Formate A4 LEF SRA4 LEF A3 SEF SRA3 SEF | |
| Papiergewichte | Unbeschichtet: 75 g/m ² – 300 g/m ² (20# Verklebt bis 110# Umschlag) Beschichtet: 120 g/m ² – 300 g/m ² (32# Verklebt bis 110# Umschlag) | |
| Bypass-Modus | 350 mm x 1300mm (13,8 " x 51,2 ") 450 g/m ² | |
| Stromversorgung | 115 V, 60 Hz, einphasig 230 V, 50 Hz, einphasig | |
| Elektrische Daten | Ampere und Frequenz | 115 V; 4,2 A; 60 Hz (oder) 230 V; 2,1 A; 50 Hz |
| Sicherheitszertifizierung | cTUVus | |
| Maße | 545 mm x 1000 mm x 770 mm (B x H x T) | |
| Gewicht | Netto 125 kg | |
| Versandgewicht | Brutto 155 kg | |
| Herstellung: | In Taiwan zusammengebaut | |